

## Наиболее удачное по предписанию подключение котла с Ладдоматом 21 и аккумулялирующими емкостями

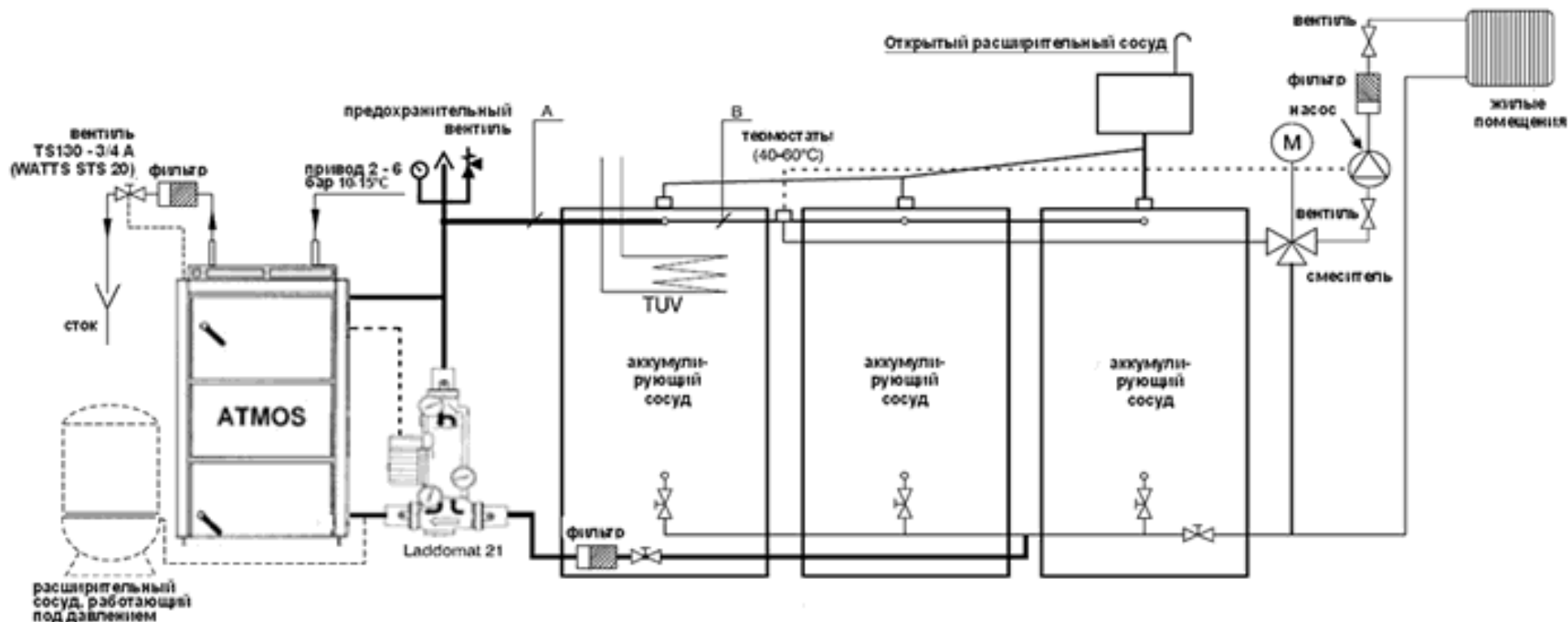

Подключение охлаждающего контура для предотвращения перегрева с предохранительным клапаном «Honeywell» TS 130 - 3/4 A или «WATTS» STS20 (температура открытия клапана 95 - 97°C)

**ОСТОРОЖНО** – охлаждающий контур для предотвращения перегрева согласно норме EN CSN 303-5 не должен использоваться в других целях, а только для предотвращения перегрева (ни в коем случае не для нагрева теплой производственной воды).

Вентиль TS 130 - 3/4 A или WATTS STS 20, датчик которого установлен в задней части котла, защищает котел

от перегрева следующим образом: при повышении температуры воды в котле выше 95°C, он впускает в охлаждающий контур воду из водопровода, которая принимает на себя избыточную энергию и сливается в сток. В случае, если обратный клапан установлен на входе воды в охлаждающий контур, для предотвращения возможного обратного потока воды из-за снижения давления в водопроводе, необходимо оснастить охлаждающий контур предохранительным клапаном 6 - 10 бар или же расширительным сосудом объемом как минимум 4 л.

клапан  
Honeywell TS 130 - 3/4 A (95°C)  
WATTS STS 20 (97°C)

привод воды из водопровода,  
давление: 2-6 бар,  
температура: 10-15 градусов

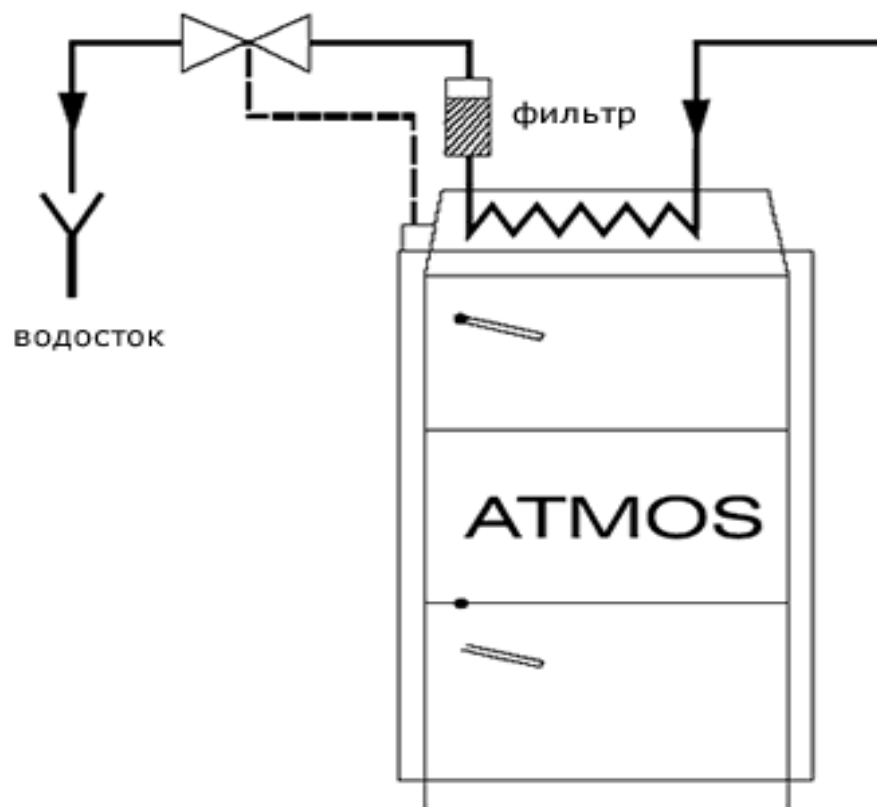

Предохранительный клапан 6 - 10 бар



Расширительный сосуд объемом мин. 4 л



# Предписанное подключение котла с Ладдоматом 21

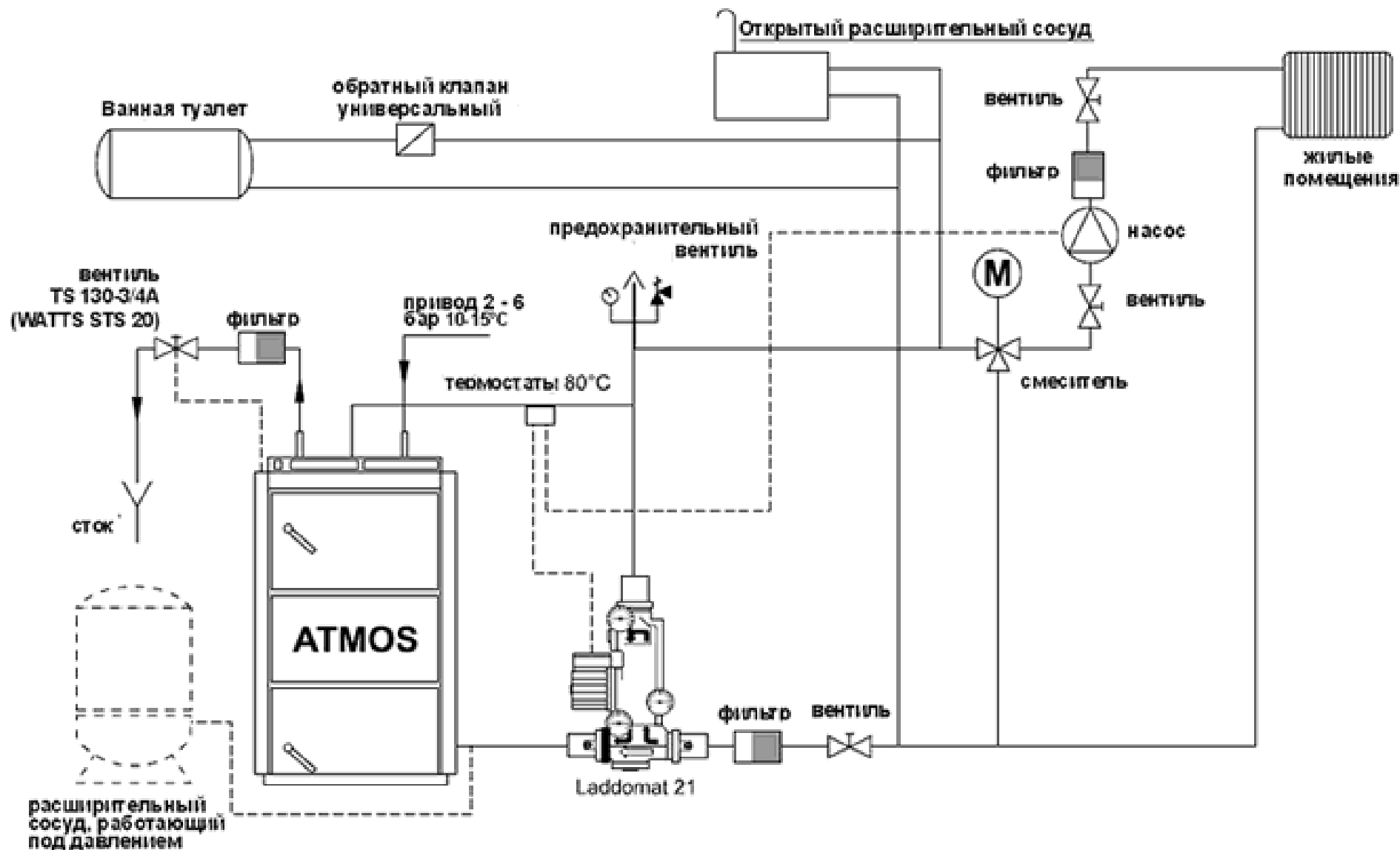

# Предписанное подключение котла с терморегулирующим вентилем ESBE

*ВНИМАНИЕ – если включен охлаждающий контур против перегрева, плавающую обратную заслонку на периметре можно выпустить.*

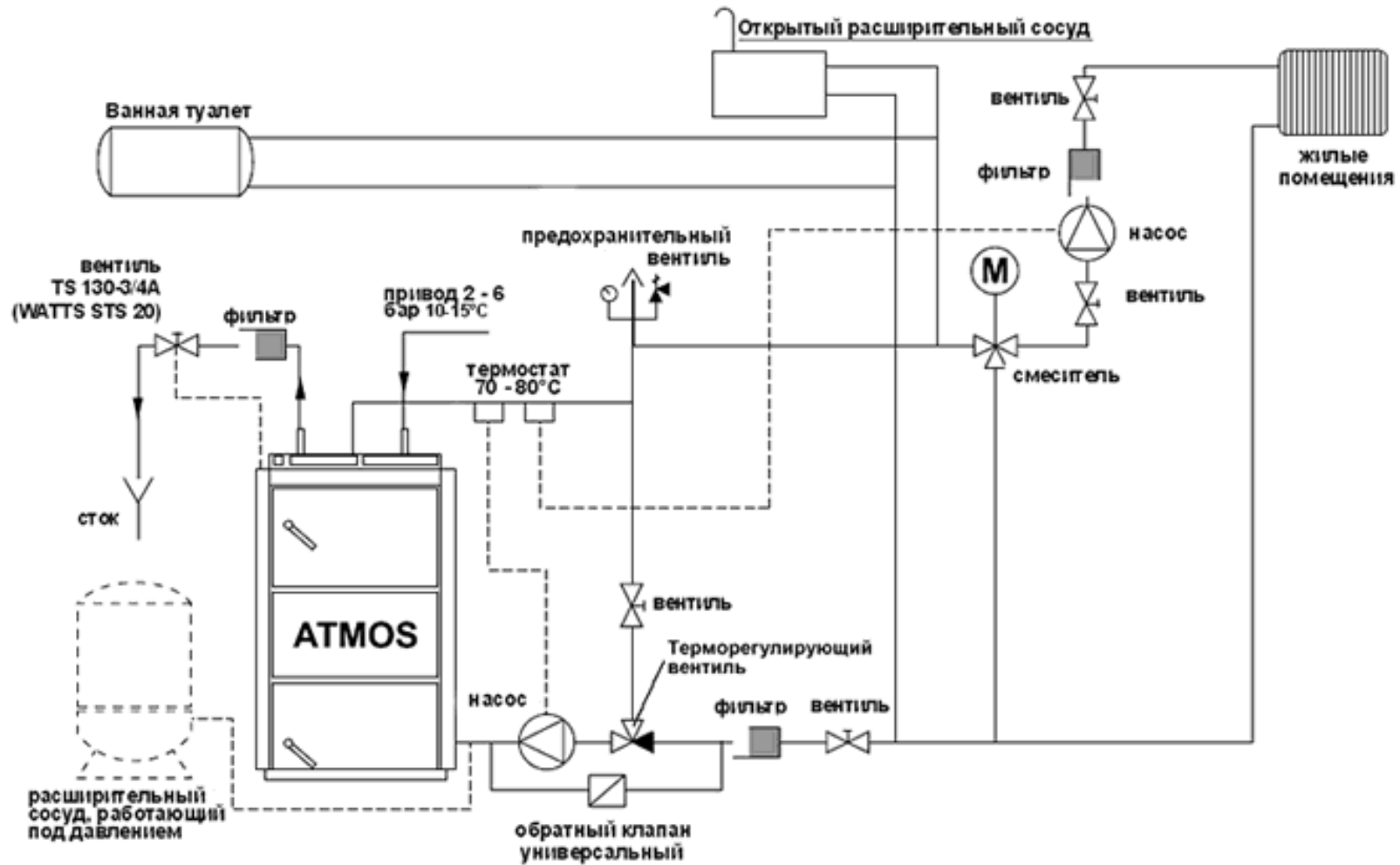

Рекомендуемые схемы подключения с использованием «Laddomat 21», терморегулирующих вентилей, трехходовых вентилей, управляемых электронным регулированием до требуемой температуры возвратной воды, электронного регулирования систем отопления и обогрева теплой производственной воды, для котлов мощностью до 100 кВт.

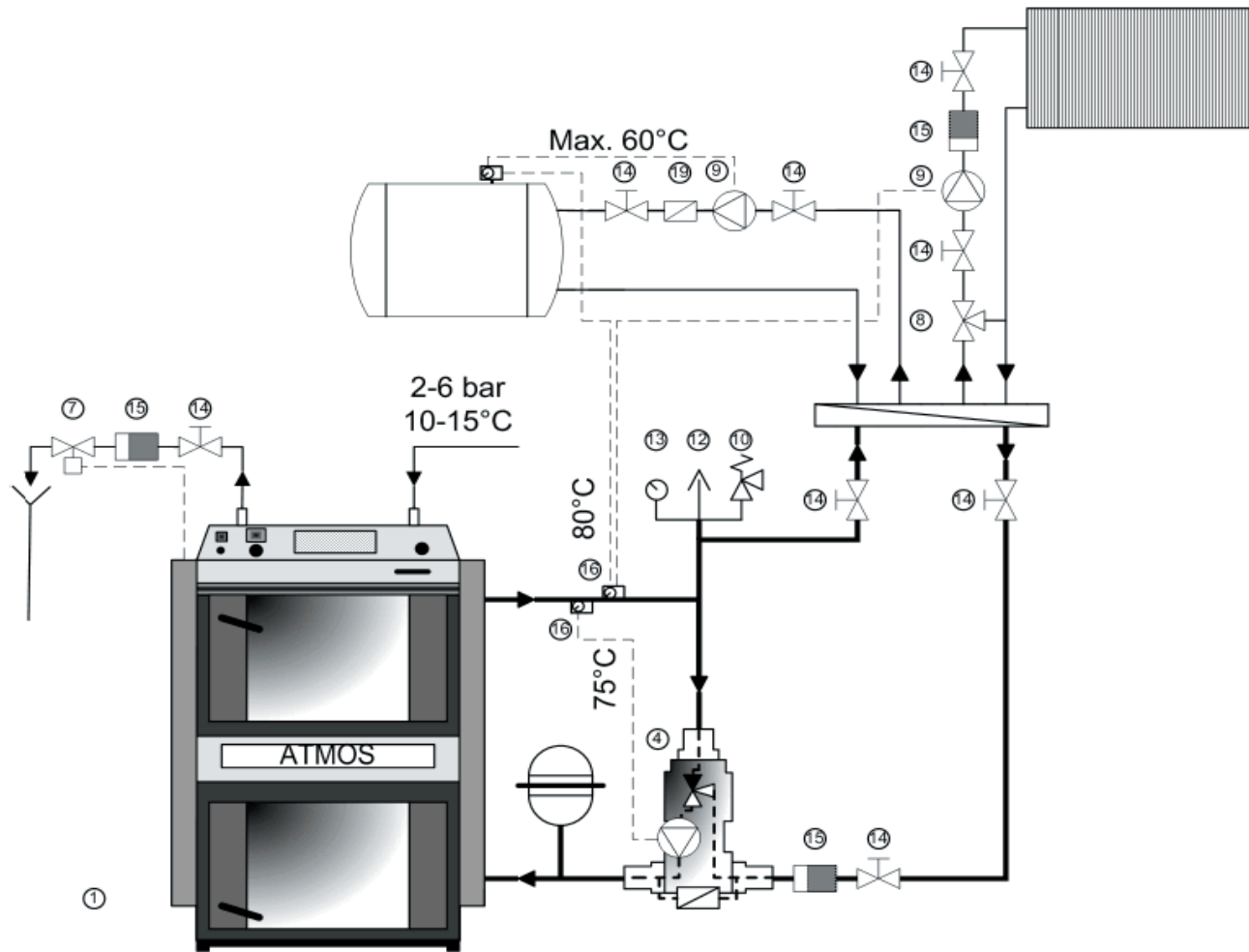

1. Подключение котла с «Laddomat 21», одним контуром отопления с обогревом TUV в комбинированном бойлере, закрытый расширительный бак - простое регулирование с тремя дополнительными термостатами

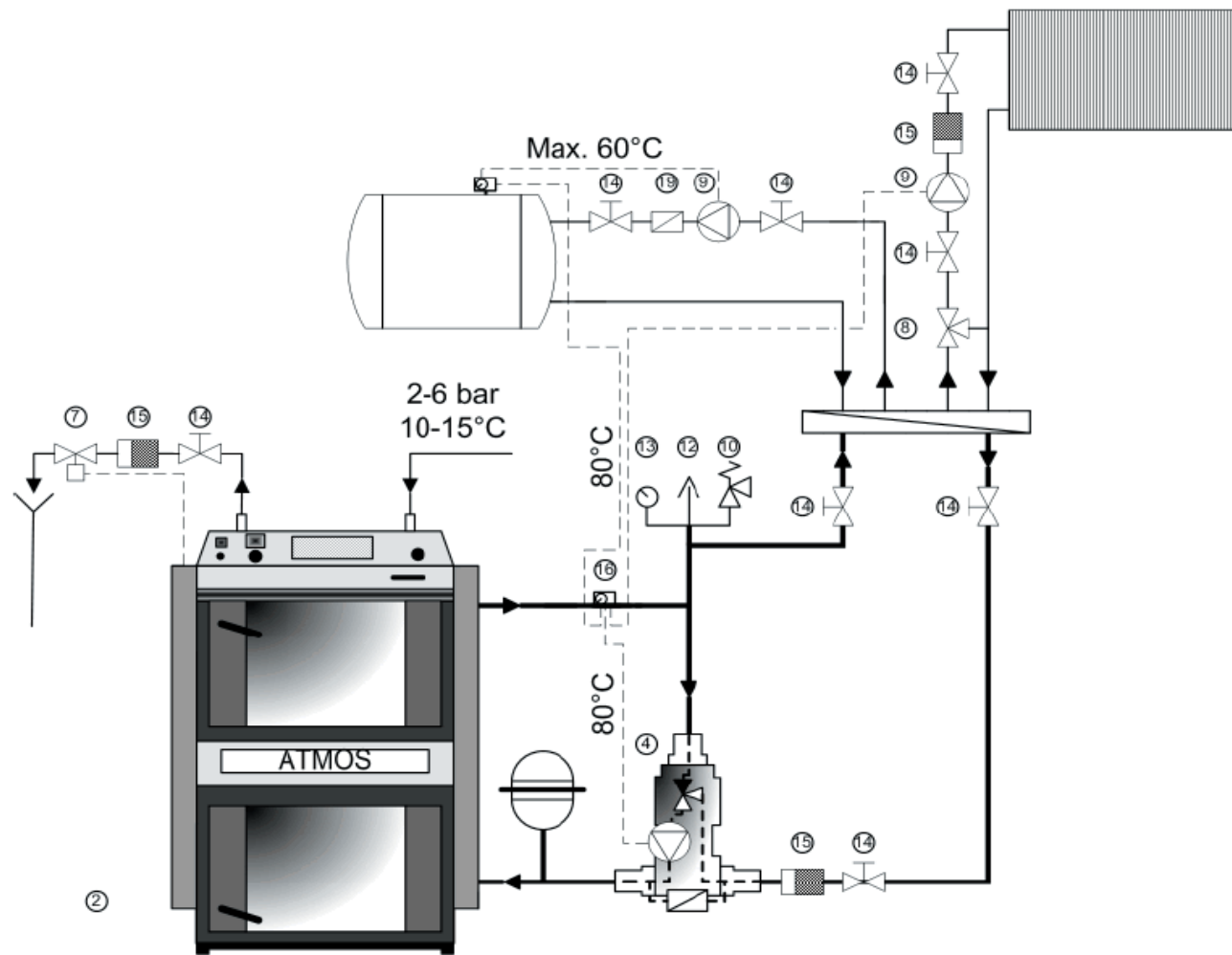

2. Подключение котла с «Laddomat 21», одним контуром отопления с обогревом TUV в комбинированном бойлере, закрытый расширительный бак - простое регулирование с двумя дополнительными термостатами

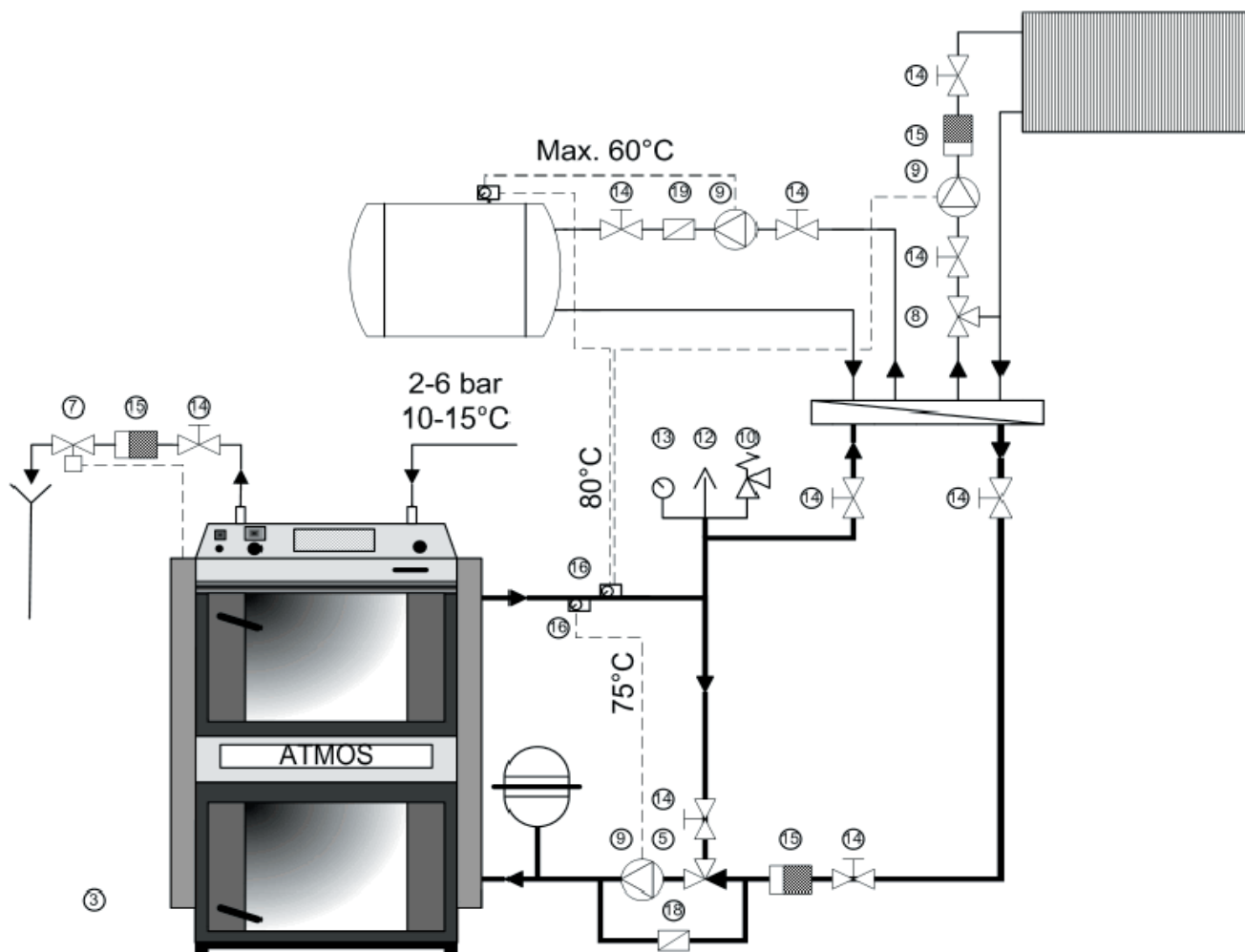

3. Подключение котла с терморегулирующим вентилем, одним контуром отопления с обогревом TUV в комбинированном бойлере, закрытый расширительный бак - простое регулирование с тремя термостатами

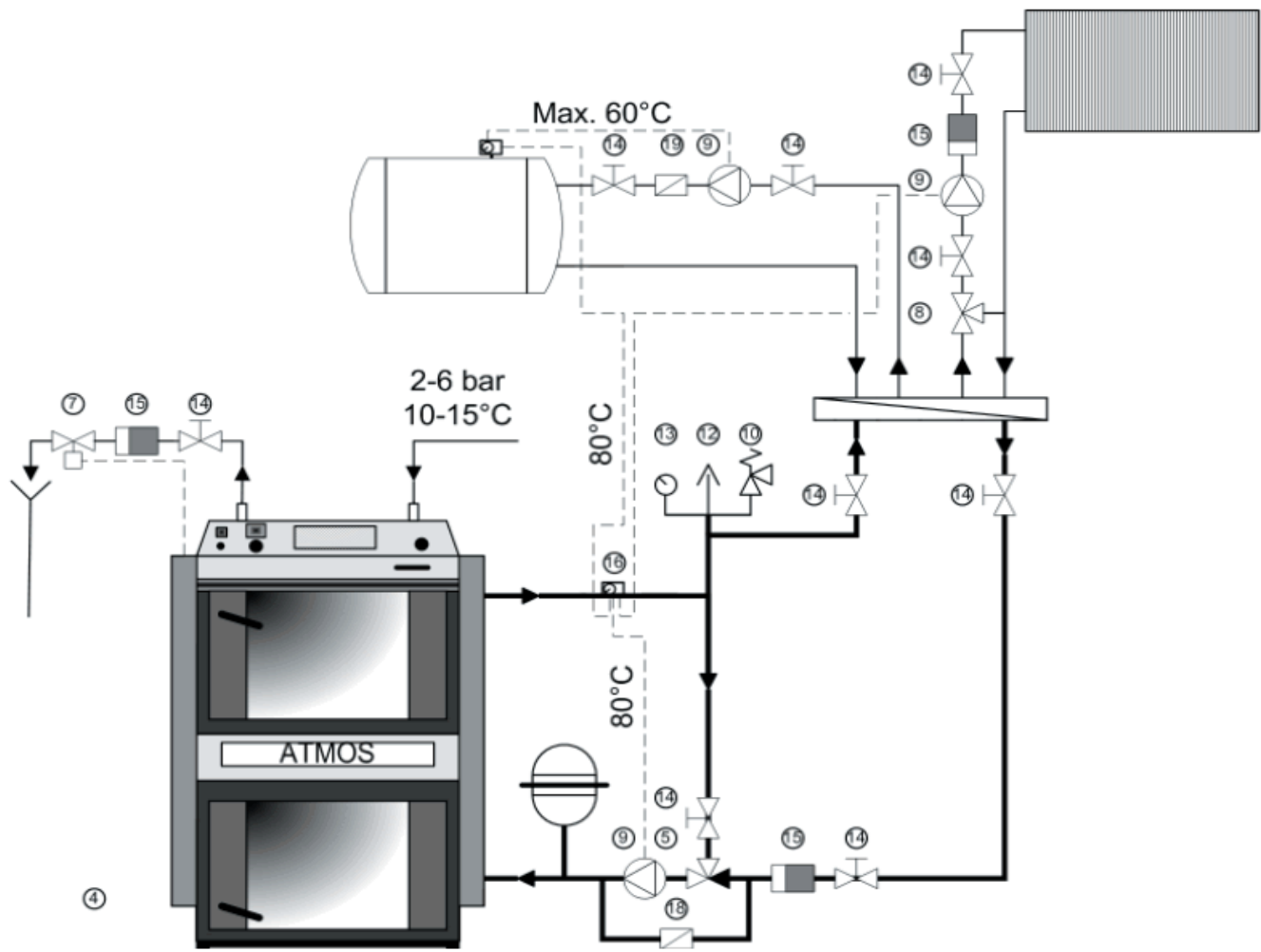

4. Подключение котла с терморегулирующим вентилем, одним контуром отопления с обогревом TUV в комбинированном бойлере, закрытый расширительный бак - простое регулирование с двумя термостатами

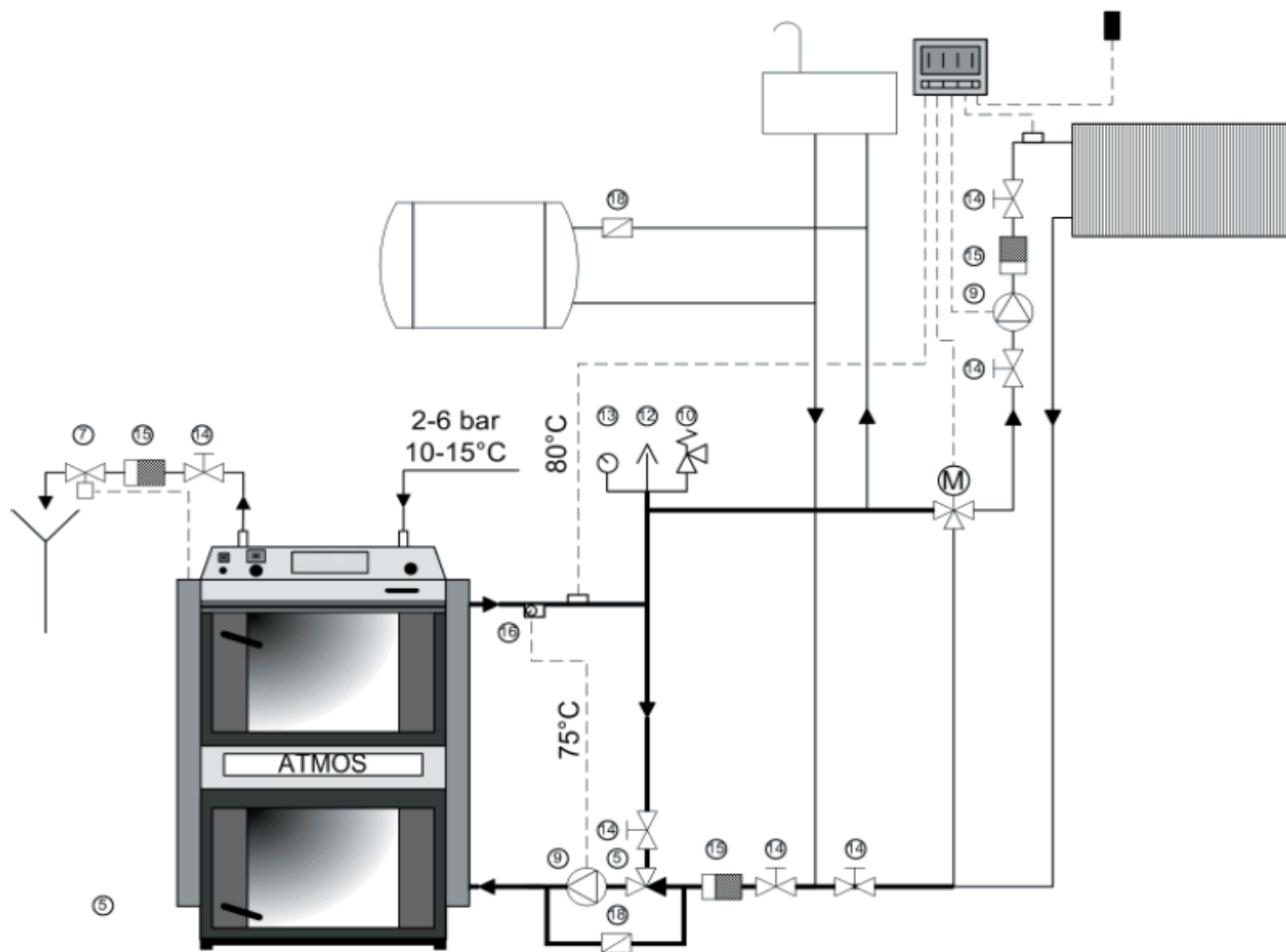

5. Подключение котла с терморегулирующим вентилем, одним контуром отопления с обогревом TUV в комбинированном бойлере, открытый расширительный бак - электронное регулирование системы отопления

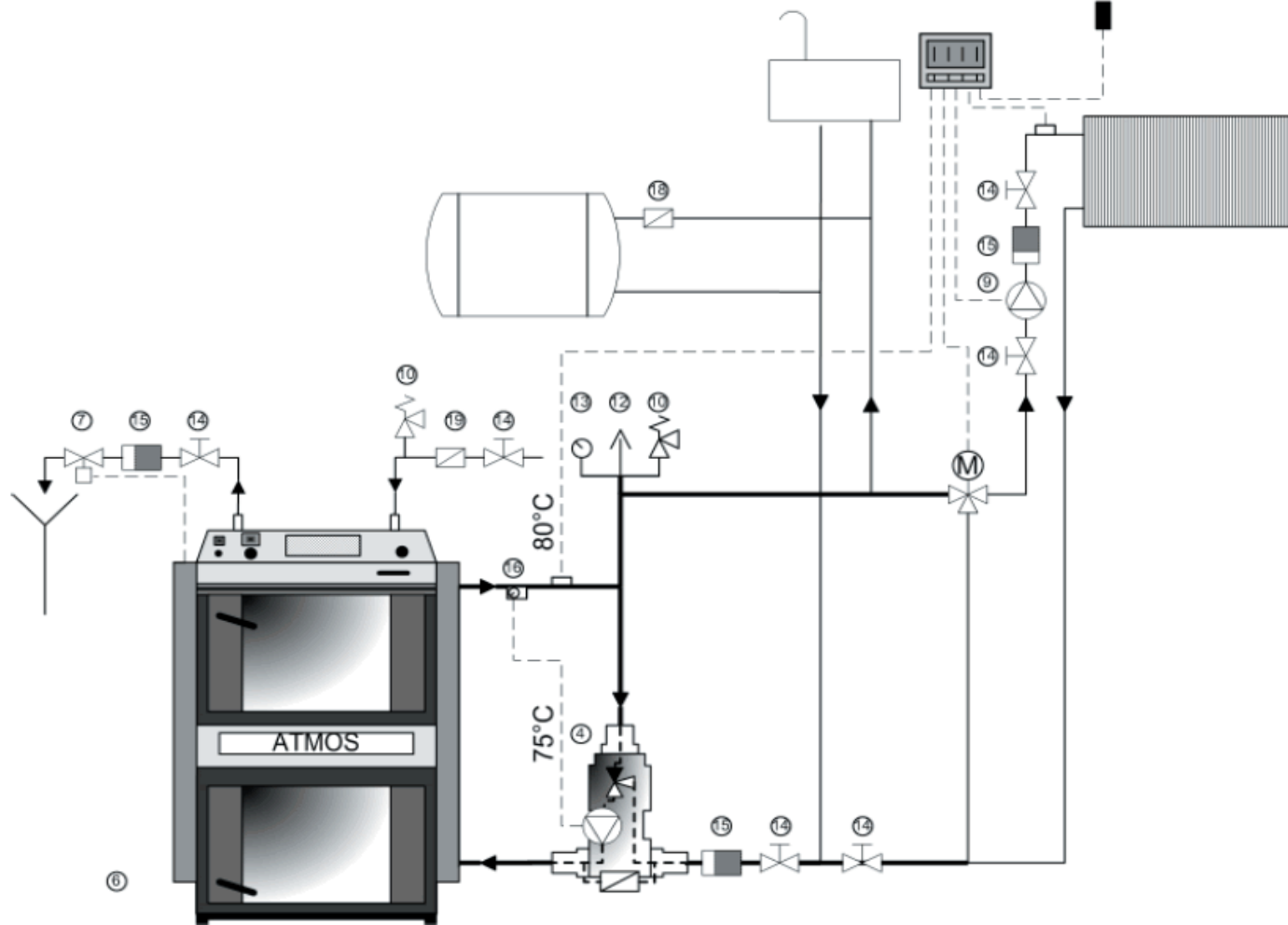

6. Подключение котла с «Laddomat 21», одним контуром отопления с обогревом TUV в комбинированном бойлере, открытый расширительный бак - электронное регулирование системы отопления

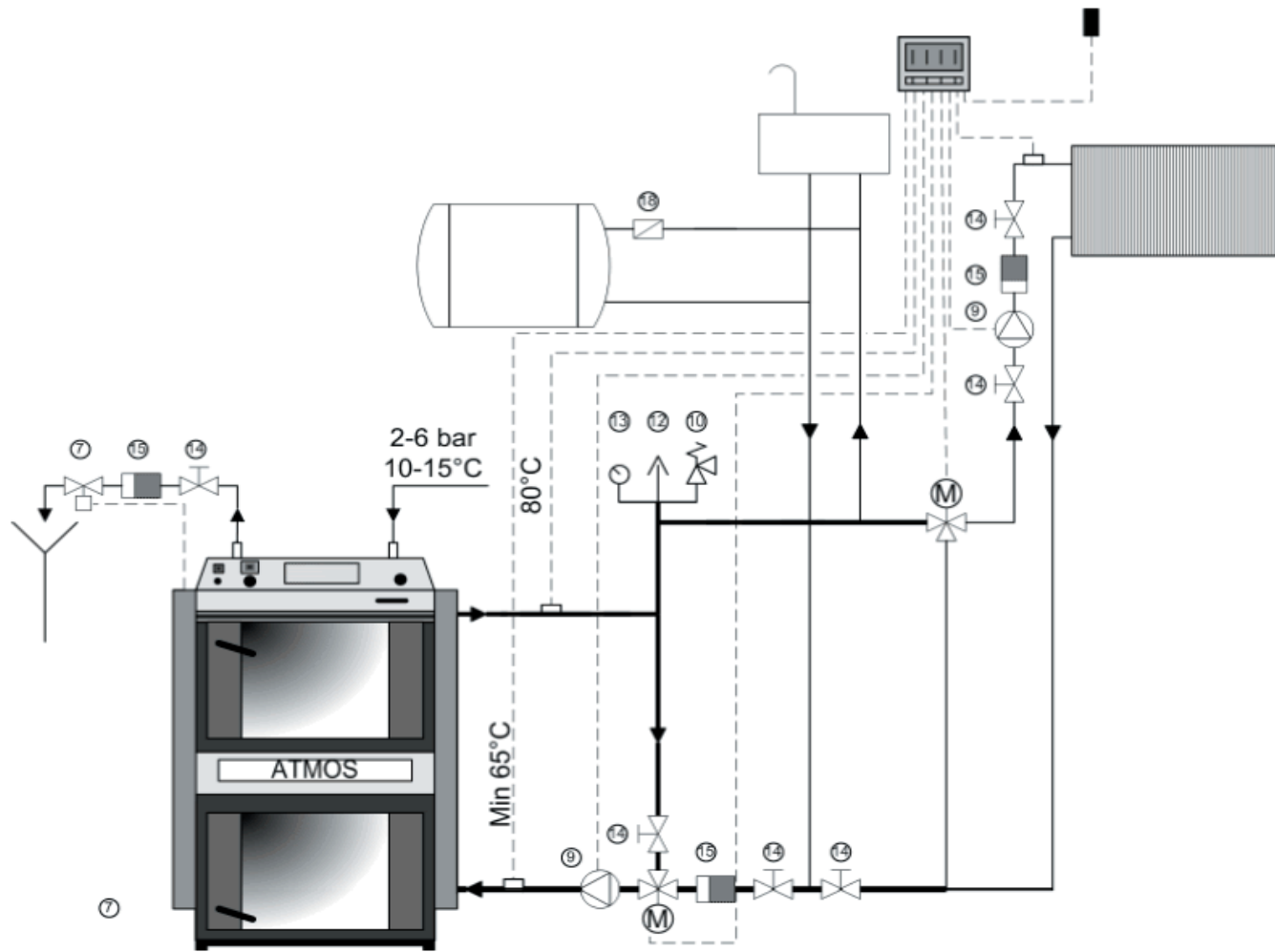

7. Подключение котла с двумя управляемыми трехходовыми клапанами, одним контуром отопления с обогревом TUV в комбинированном бойлере, открытый расширительный бак - электронное регулирование системы отопления и возвратной воды в котле

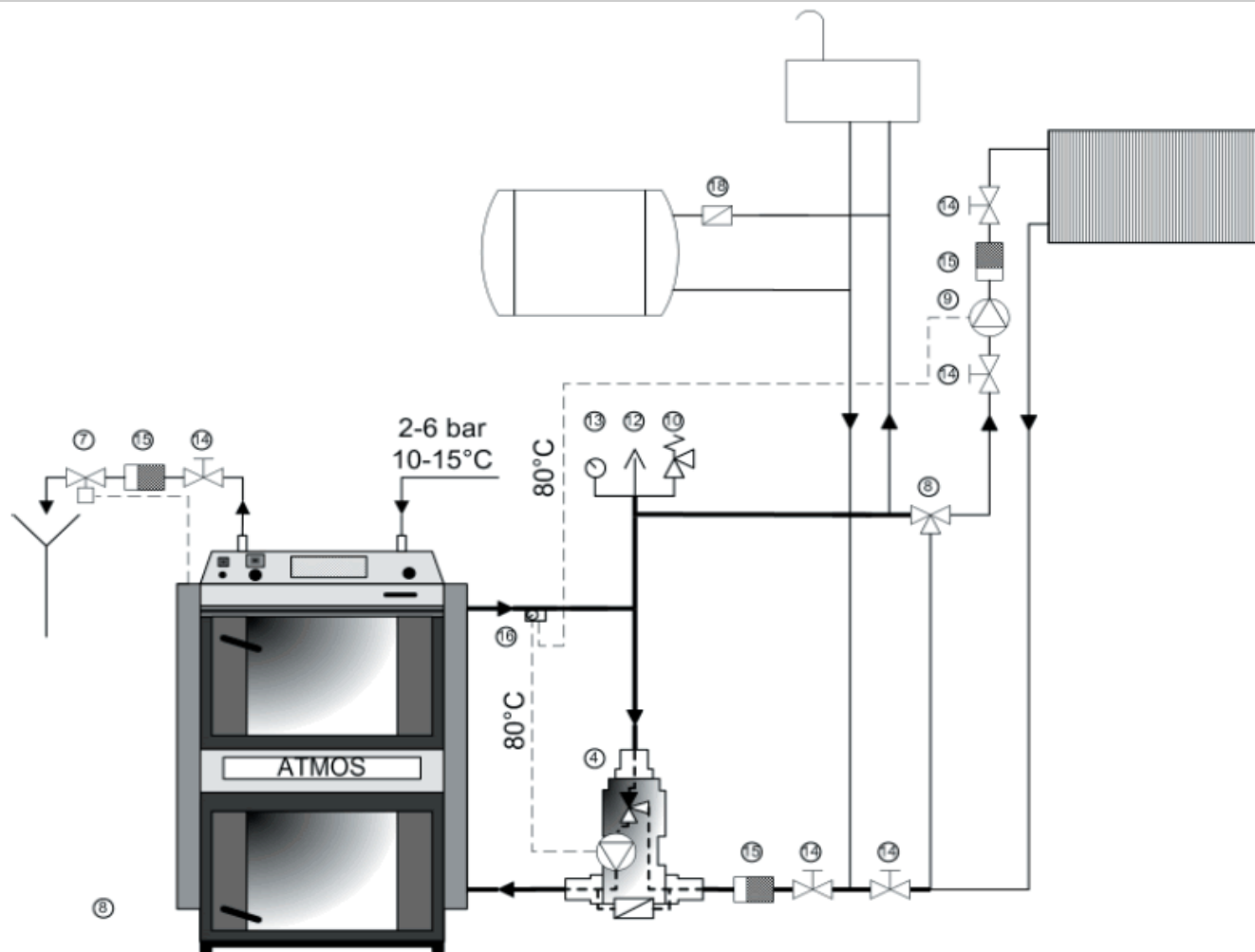

8. Подключение котла с «Laddomat 21», одним контуром отопления с обогревом TUV в комбинированном бойлере, открытый расширительный бак - простое регулирование с одним дополнительным термостатом

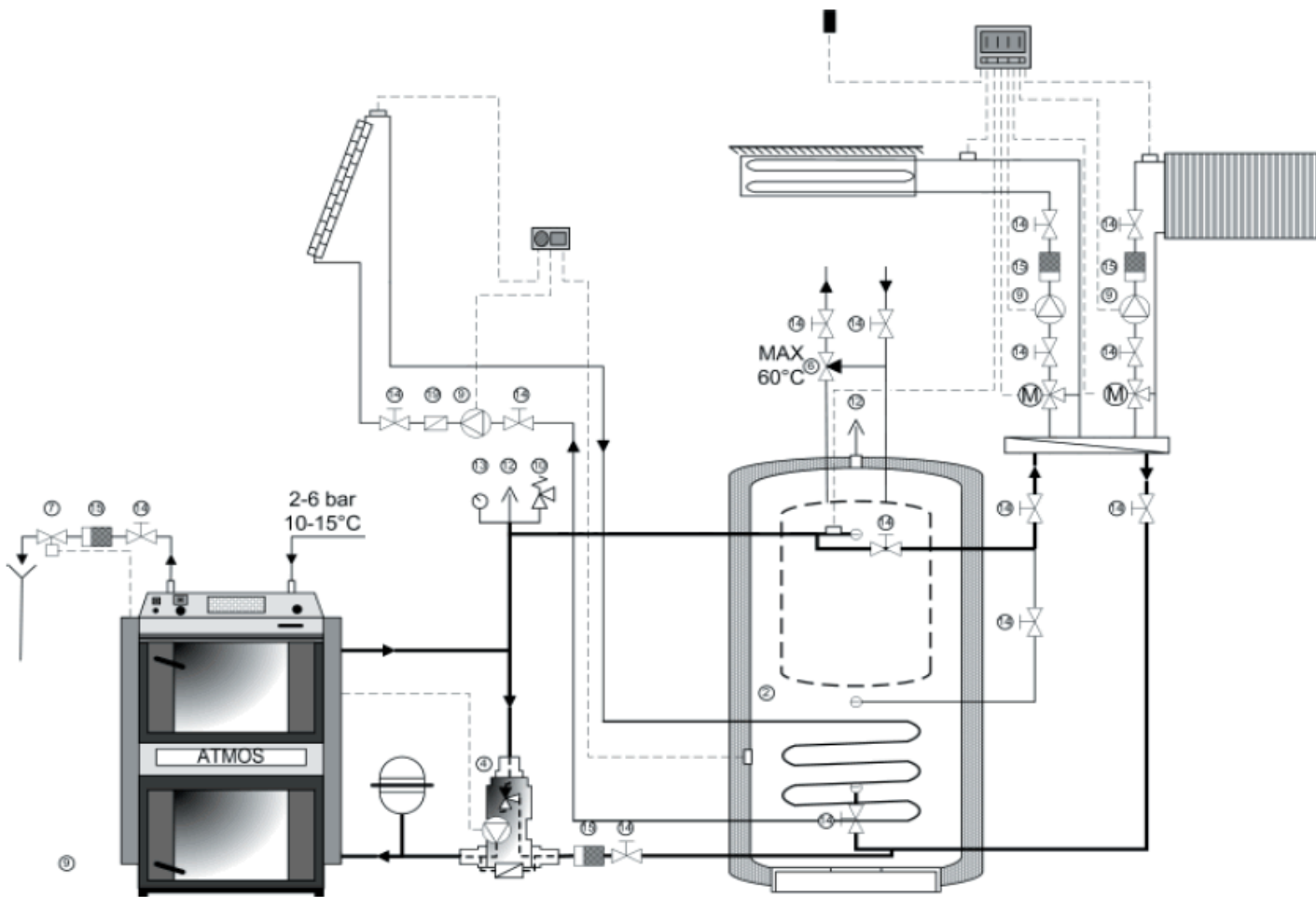

9. Подключение котла с «Laddomat 21», двумя контурами отопления, компенсационный бак с обогревом TUV, солнечный обогрев, закрытый расширительный бак-электронное регулирование системы отопления

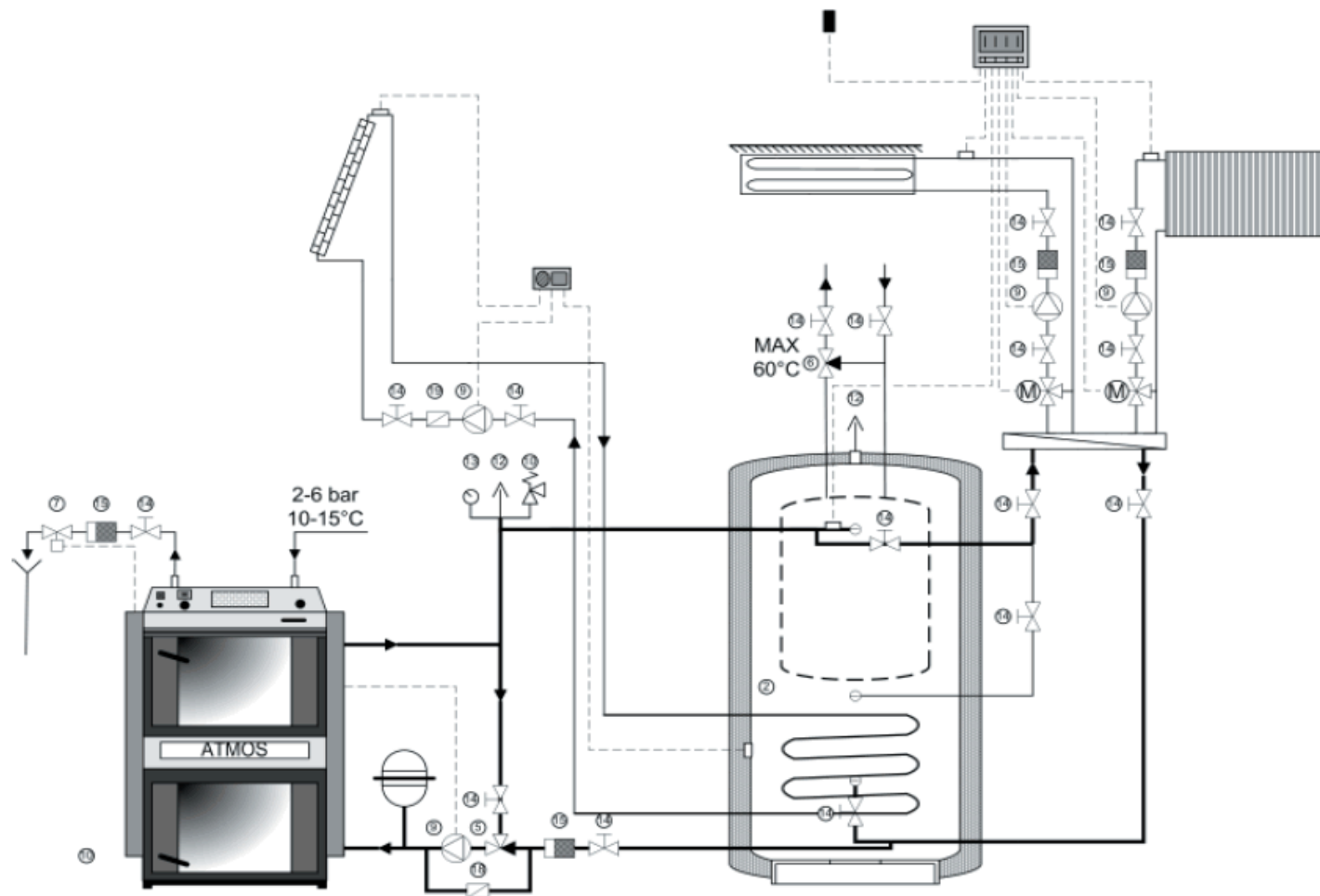

10. Подключение котла с терморегулирующим вентилем, двумя контурами отопления, компенсационный бак с обогревом TUV, соляный обогрев, закрытый расширительный бак - электронное регулирование системы отопления

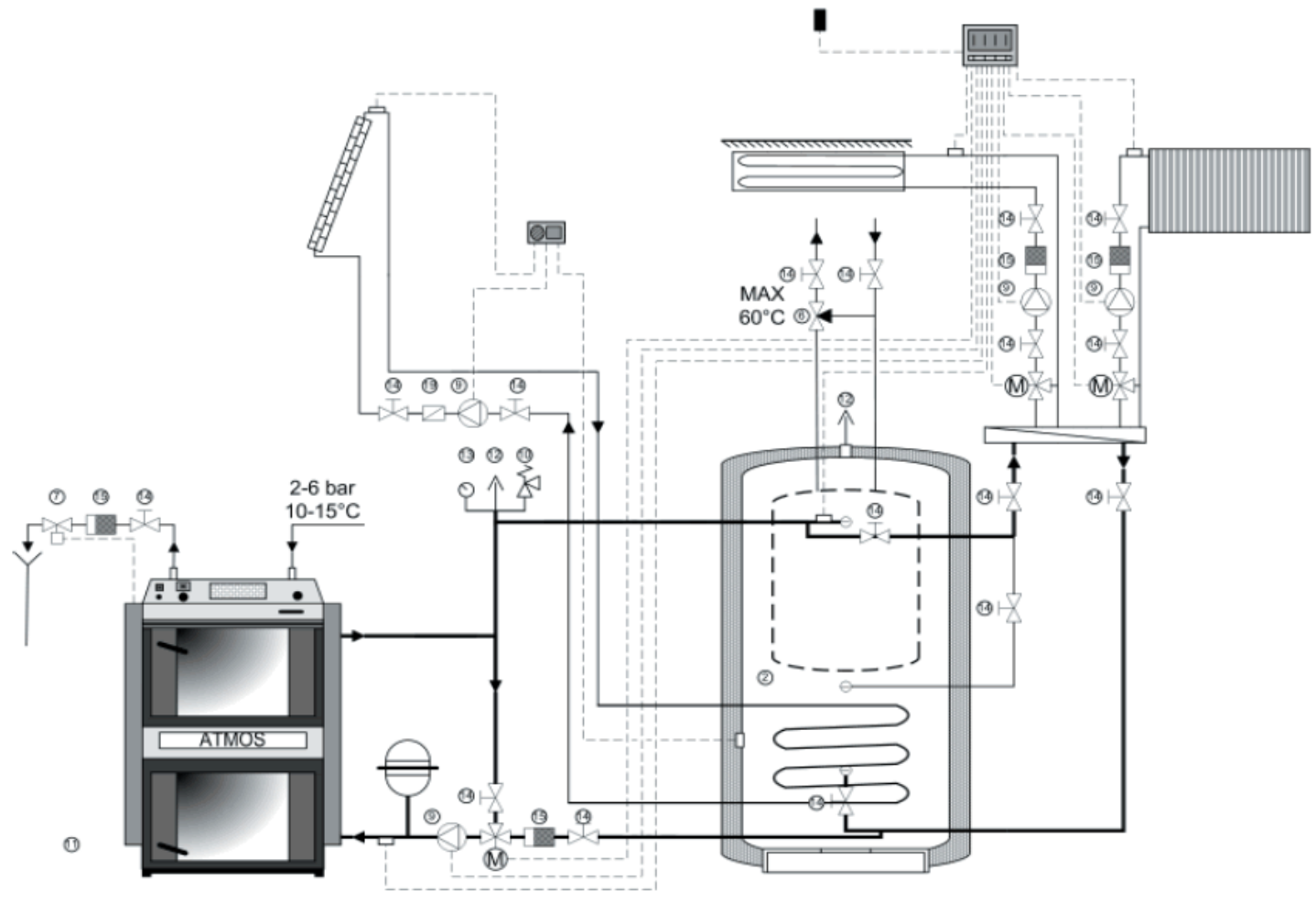

11. Подключение котла с управляемым трехходовым вентилем, двумя контурами отопления, компенсационным баком с обогревом TUV, соляный обогрев, закрытый расширительный бак - электронное регулирование системы отопления и возвратной воды в котел

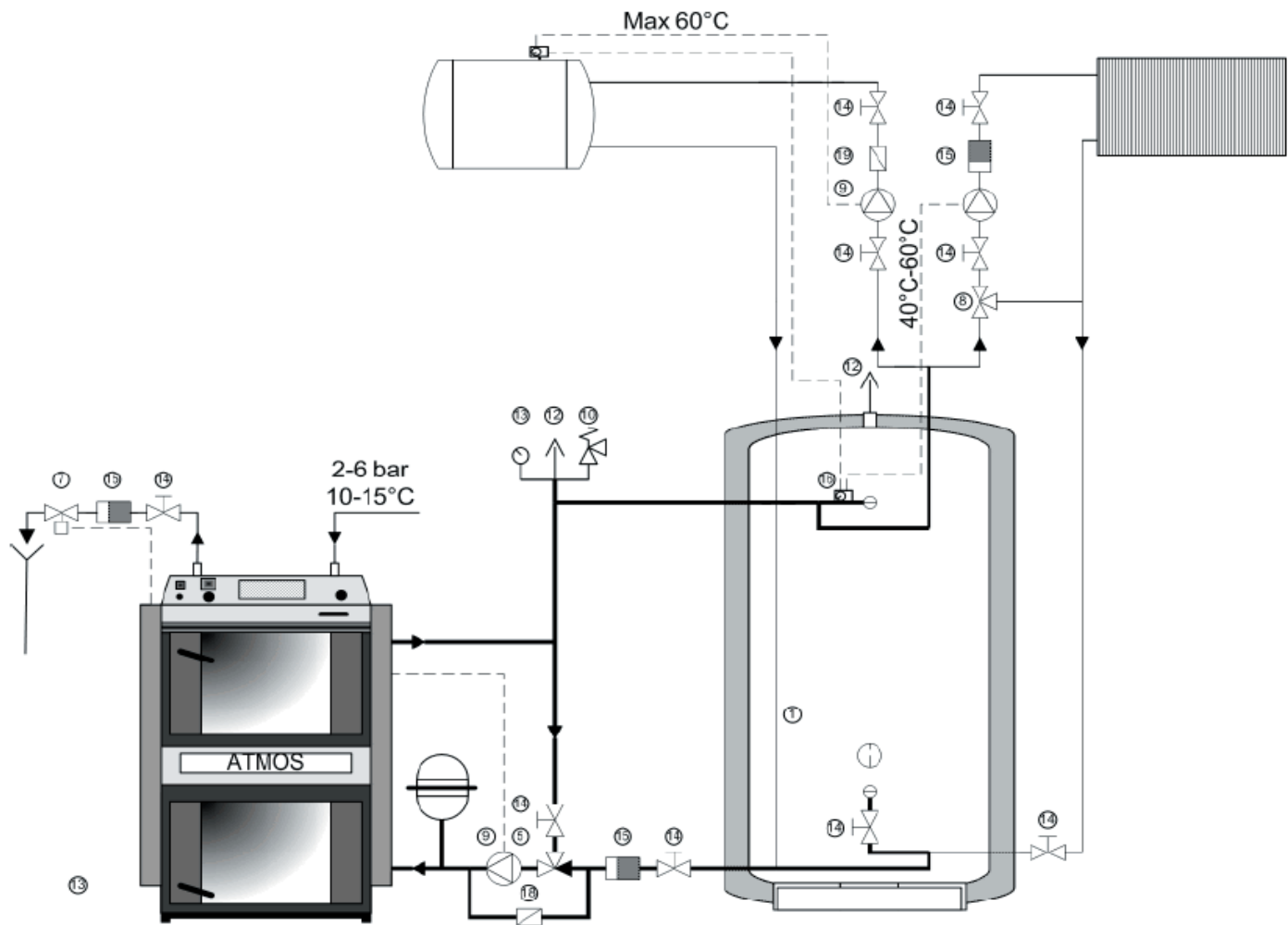

13. Подключение котла с терморегулирующим вентилем, одним контуром отопления, с обогревом TUV в комбинированном бойлере, компенсационным баком, закрытый расширительный бак - простое регулирование двумя термостатами

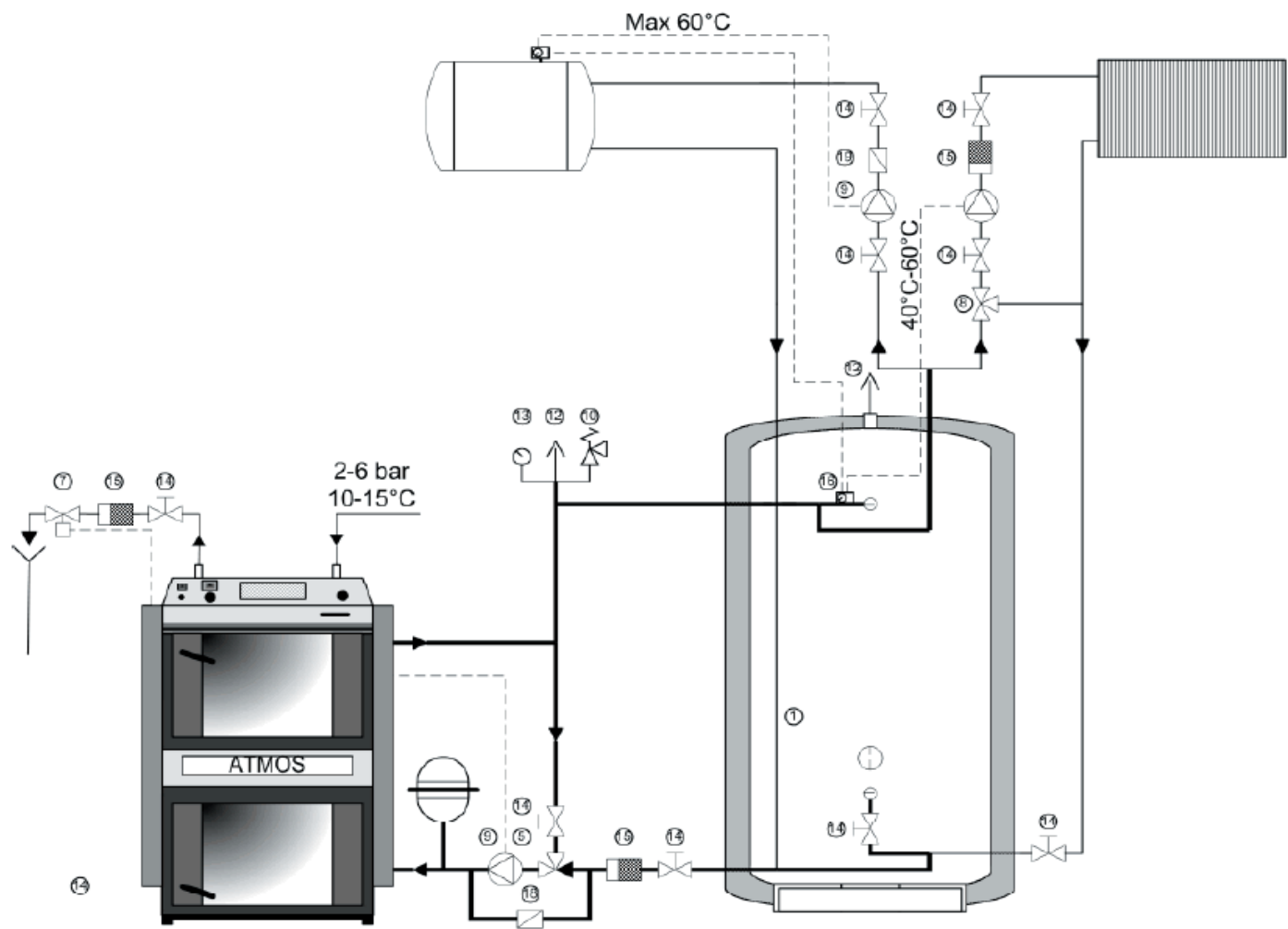

14. Подключение котла с терморегулирующим вентилем, одним контуром отопления, с обогревом TUV в комбинированном бойлере, компенсационным баком, закрытый расширительный бак - простое регулирование с двумя термостатами

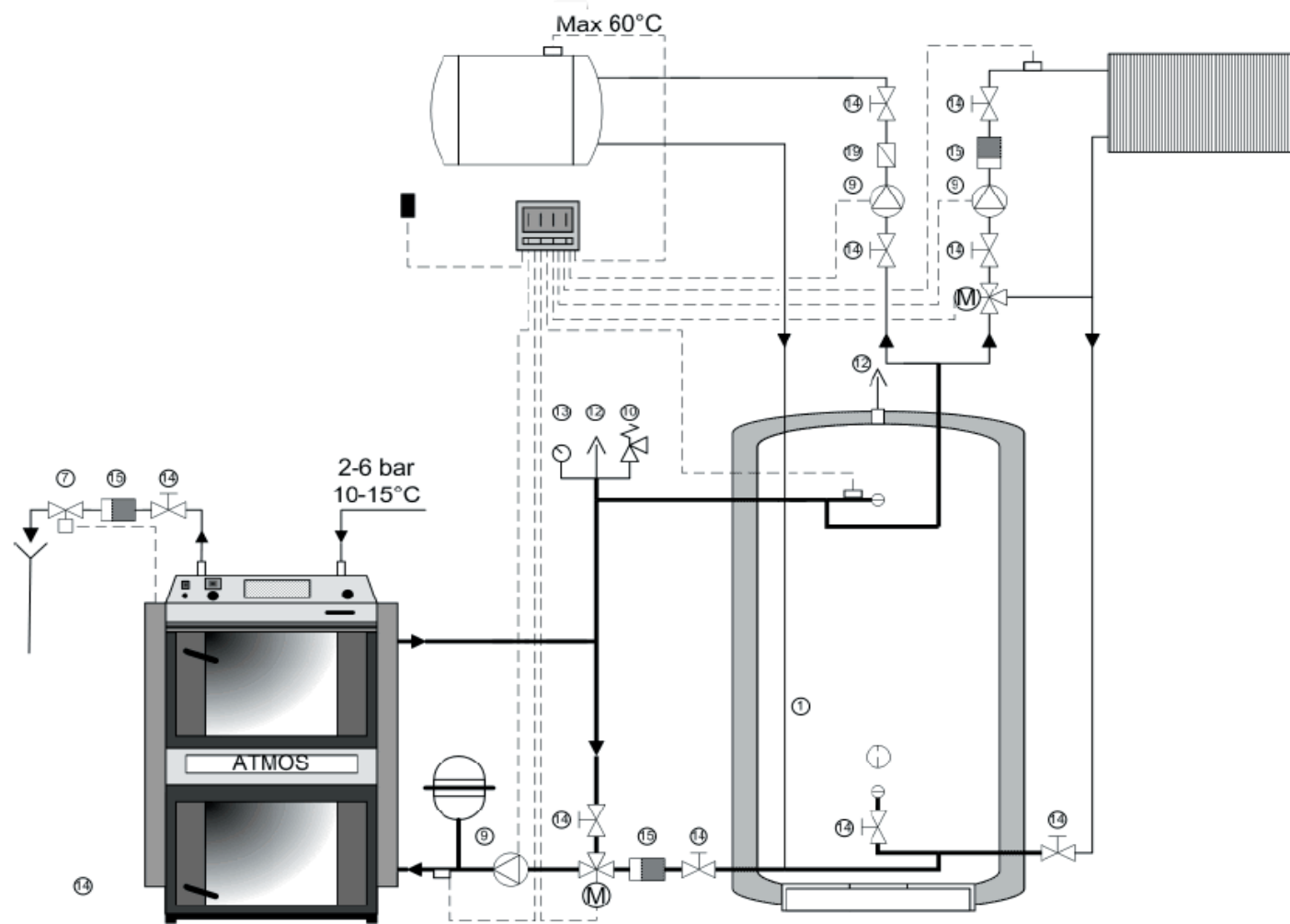

15. Подключение котла с управляемым трехходовым вентилем, одним контуром отопления, с обогревом TUV в комбинированном бойлере, компенсационным баком, закрытый расширительный бак - электронное регулирование системы отопления и возвратной воды в котле

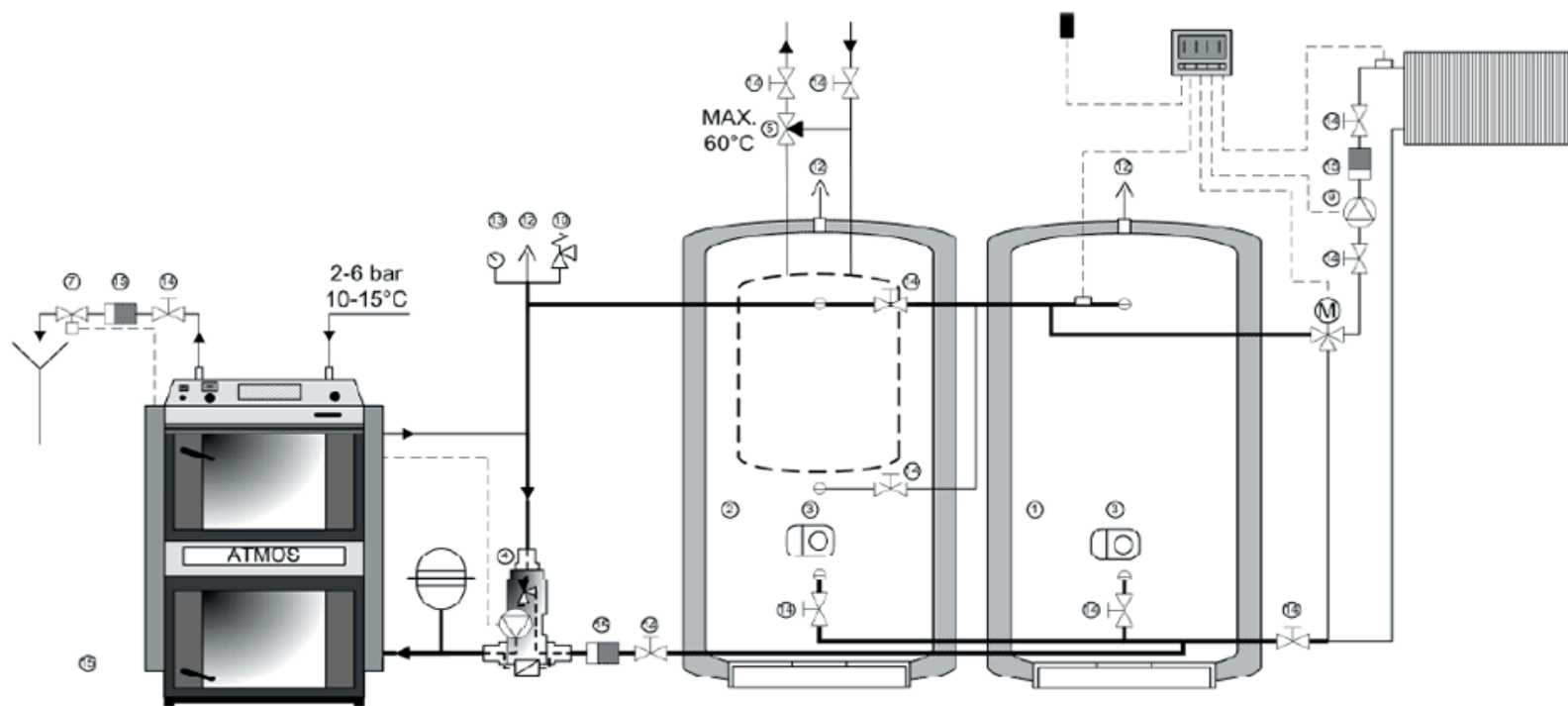

16. Подключение котла с «Laddomat 21» и двумя аккумулярующими баками с обогревом TUV, одним контуром отопления, закрытый расширительный бак-электронное регулирование системы отопления

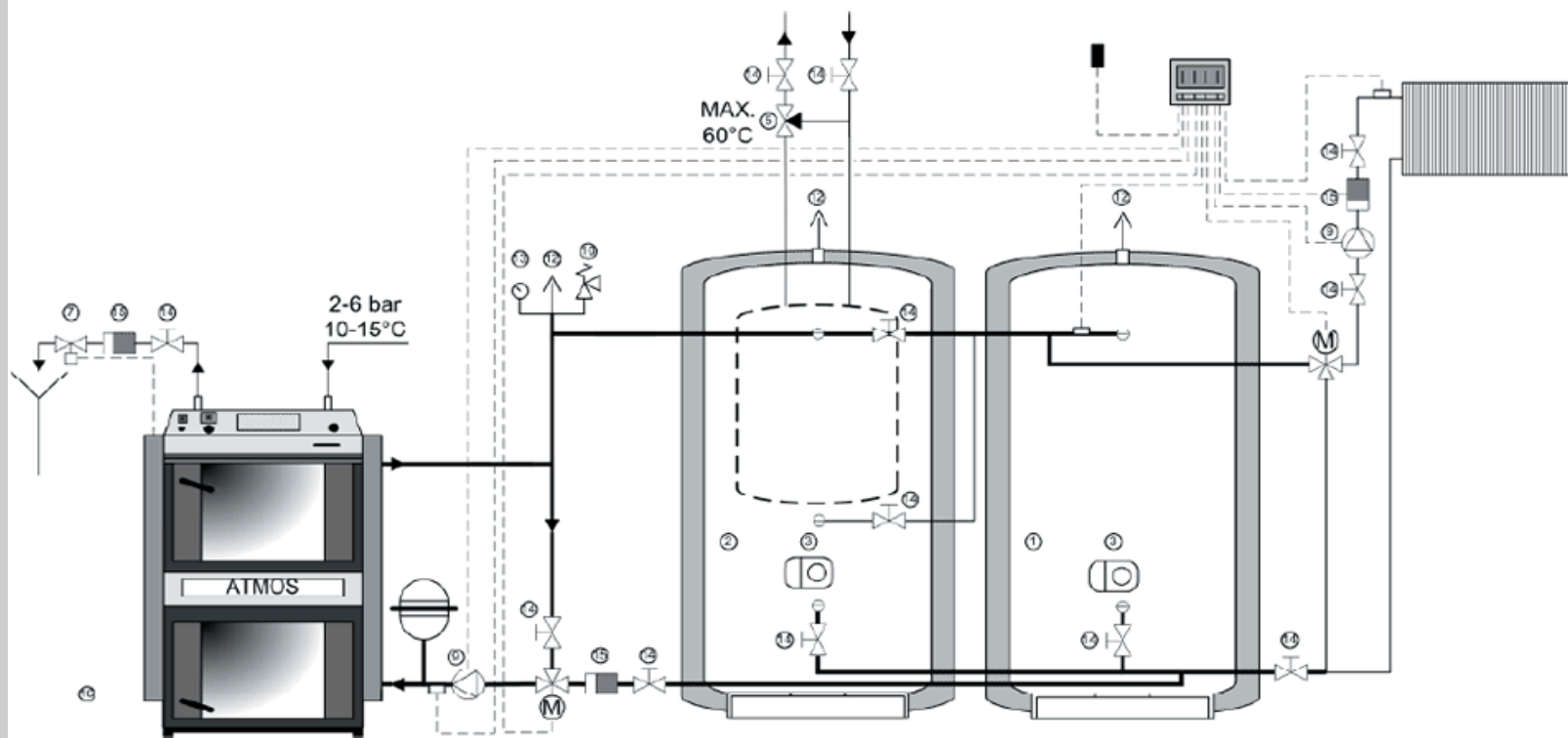

17. Подключение котла с управляемым трехходовым вентилем и двумя аккумулярующими баками с обогревом TUV, одним контуром отопления, закрытый расширительный бак - электронное регулирование системы отопления и возвратной воды в котле

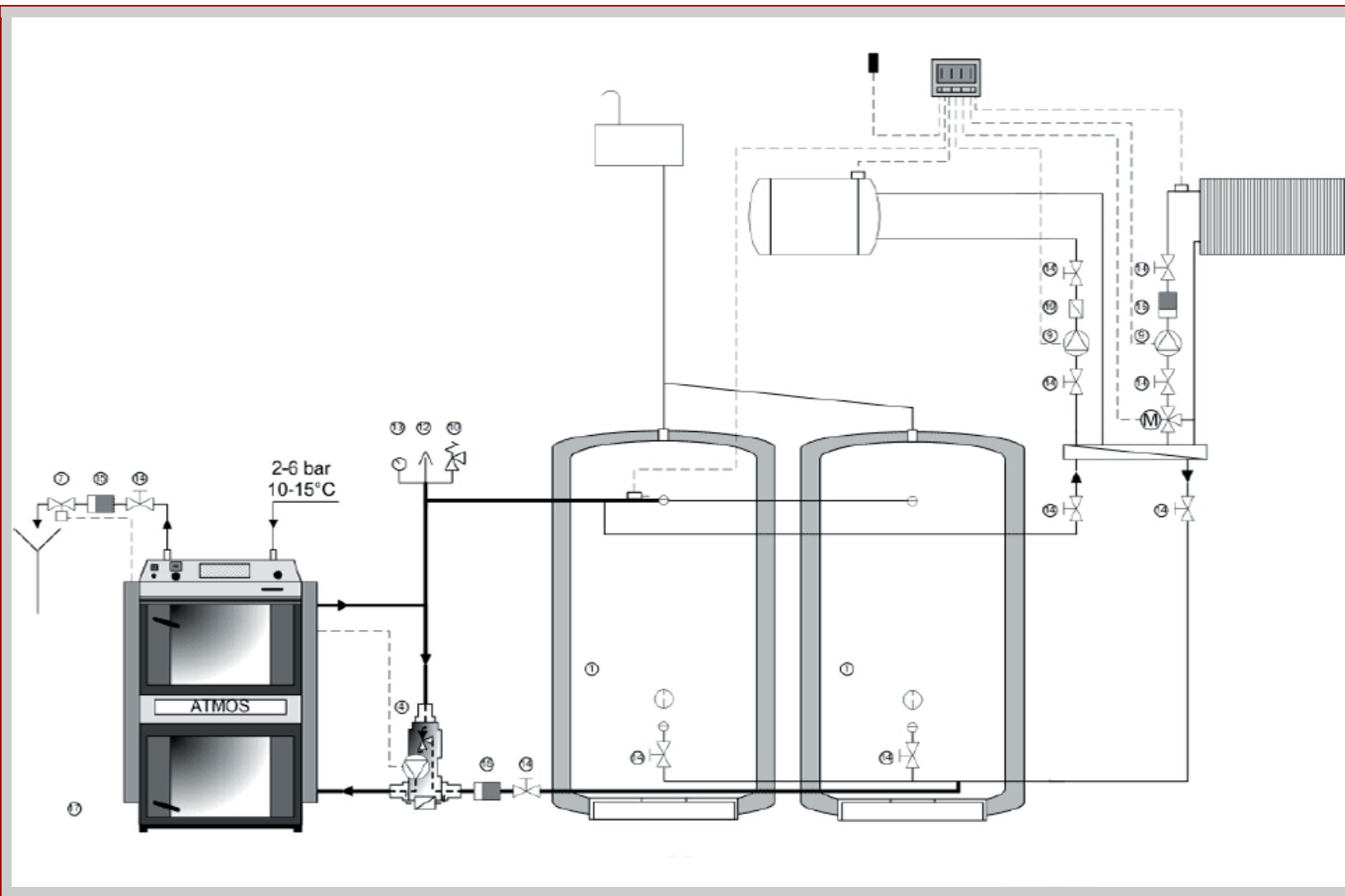

18. Подключение котла с «Laddomat 21» и двумя аккумулярующими баками, одним контуром отопления с обогревом TUV в комбинированном бойлере, открытый расширительный бак - электронное регулирование системы отопления

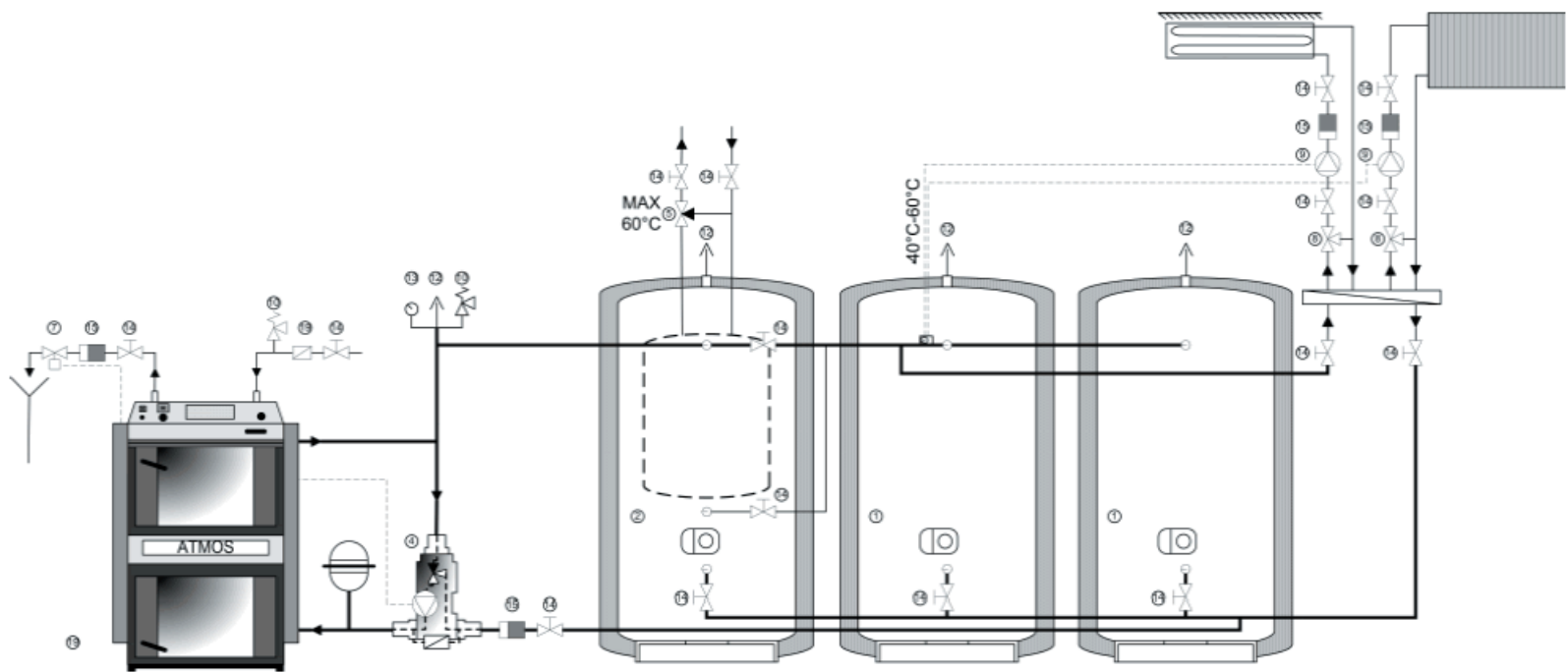

19. Подключение котла с «Laddomat 21» и тремя аккумулирующими баками с обогревом TUV, двумя контурами отопления, закрытый расширительный бак - простое регулирование с одним дополнительным термостатом

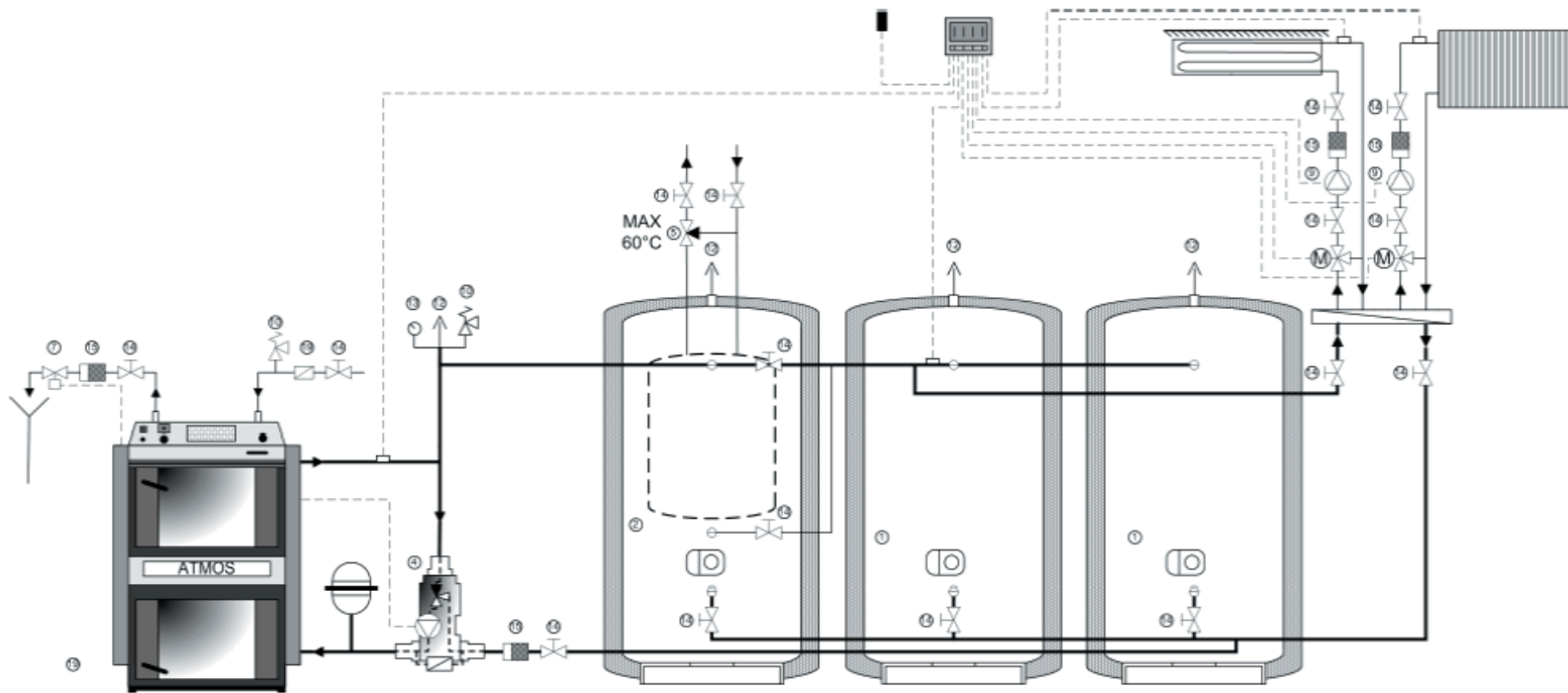

20. Подключение котла с «Laddomat 21» и тремя аккумулярующими баками с обогревом TUV, двумя контурами отопления, закрытый расширительный бак - электронное регулирование системы отопления

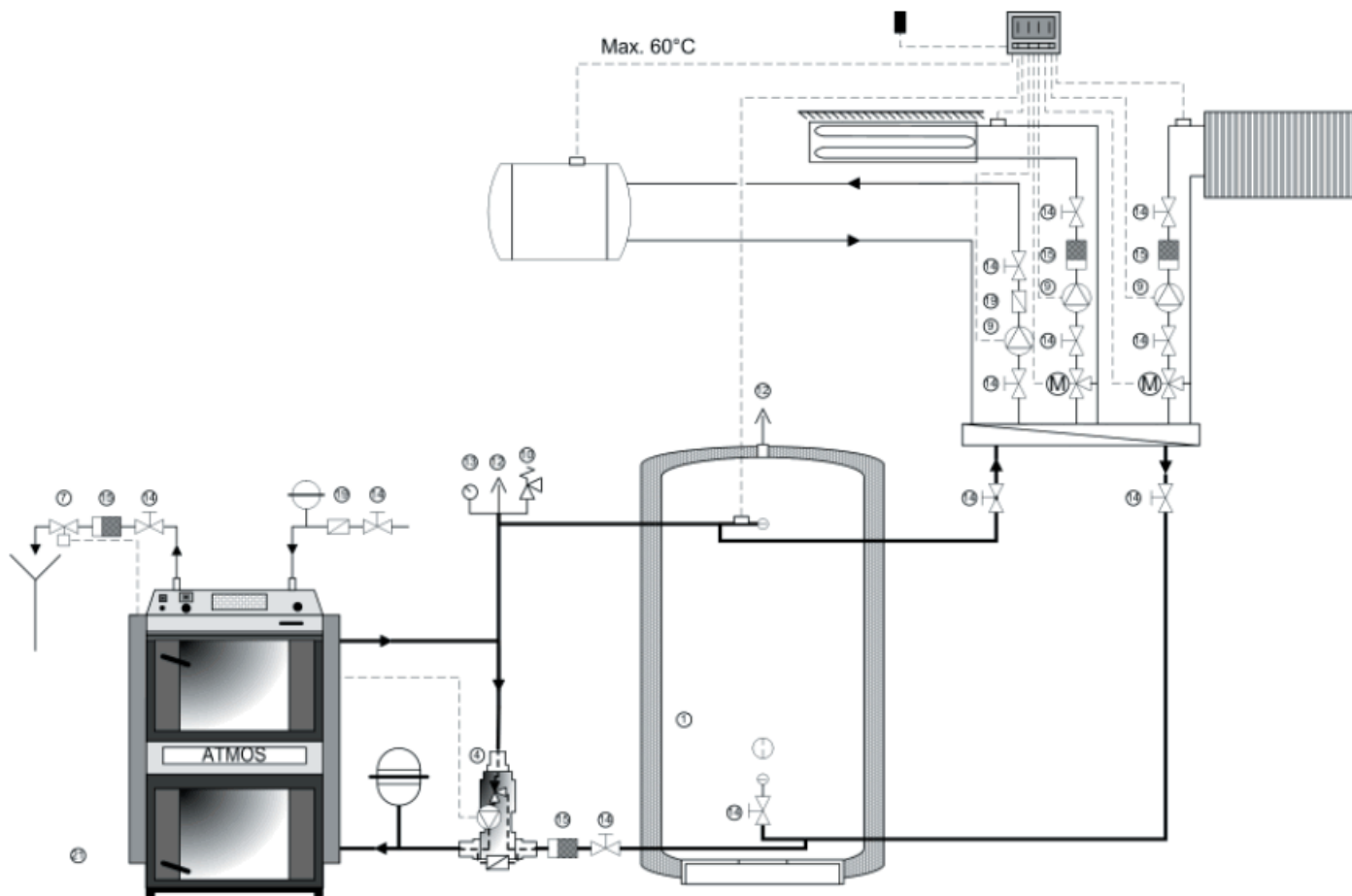

21. Подключение котла с «Laddomat 21» и аккумулярующим баком, двумя контурами отопления, с обогревом TUV в комбинированном бойлере, закрытый расширительный бак - электронное регулирование системы отопления

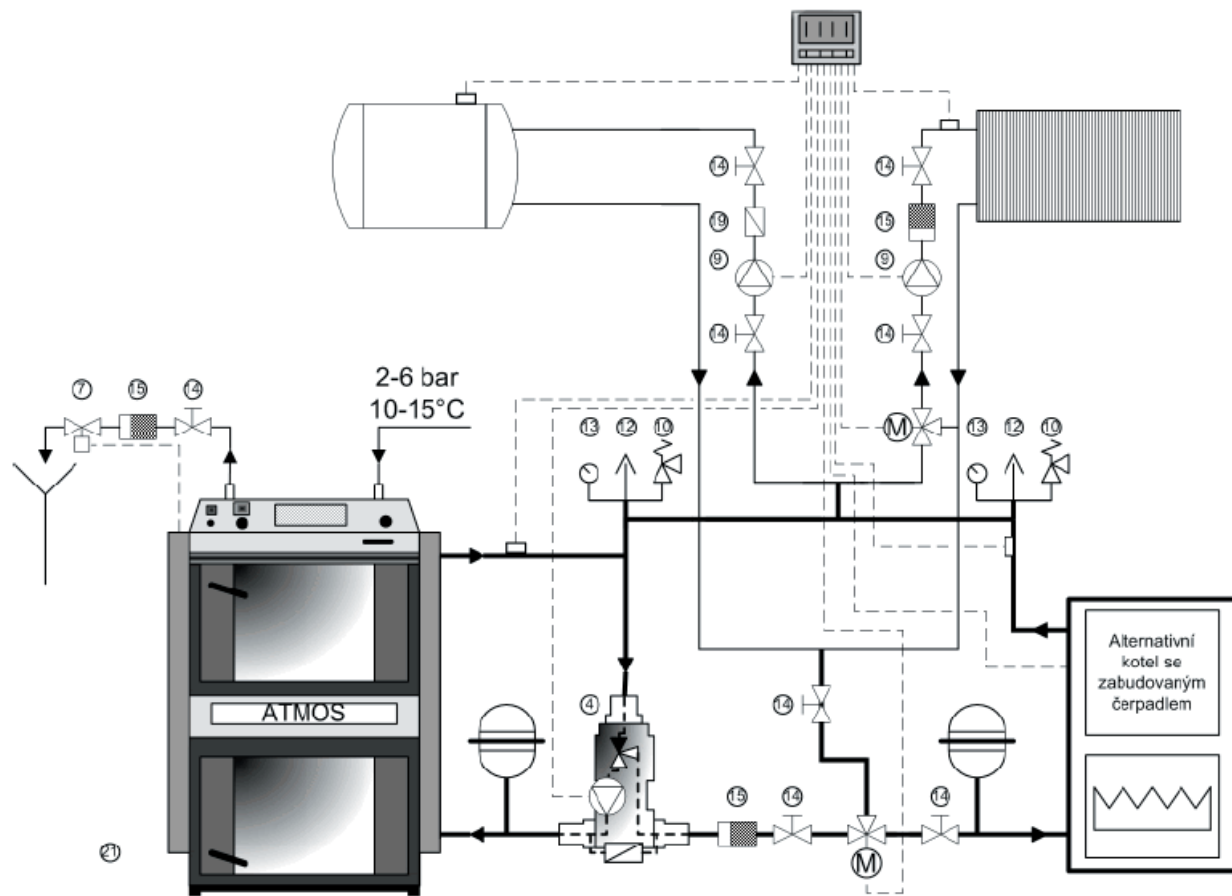

22. Подключение двух котлов, «Laddomat 21», с одним контуром отопления, с обогревом TUV в комбинированном бойлере, закрытый расширительный бак - электронное регулирование системы отопления и автоматическое переключение работы котлов с помощью трехходового вентиля

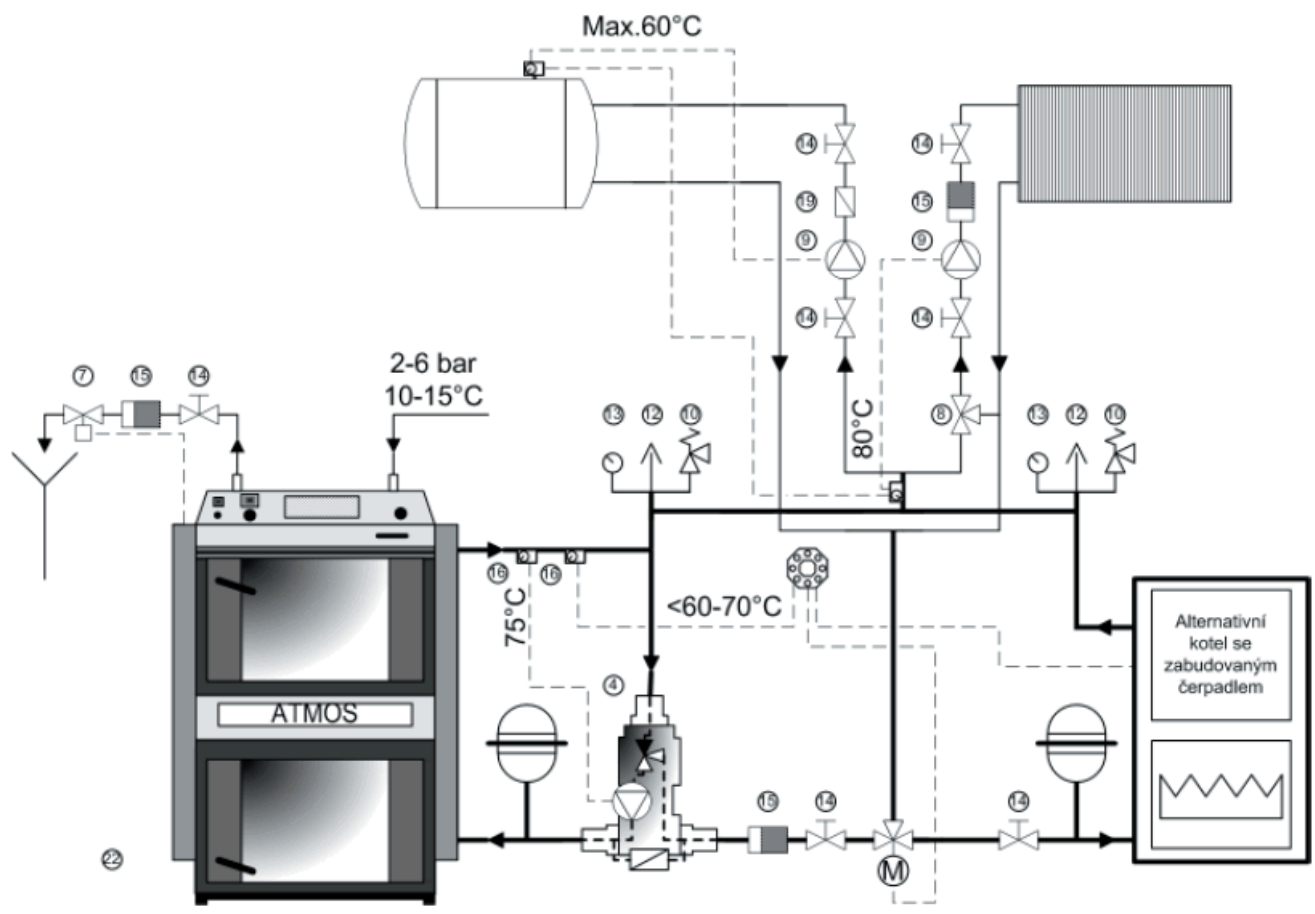

23. Подключение двух котлов, «Laddomat 21», с одним контуром отопления, с обогревом TUV в комбинированном бойлере, закрытый расширительный бак - простое регулирование системы отопления и переключение работы котлов с помощью трехходового вентиля

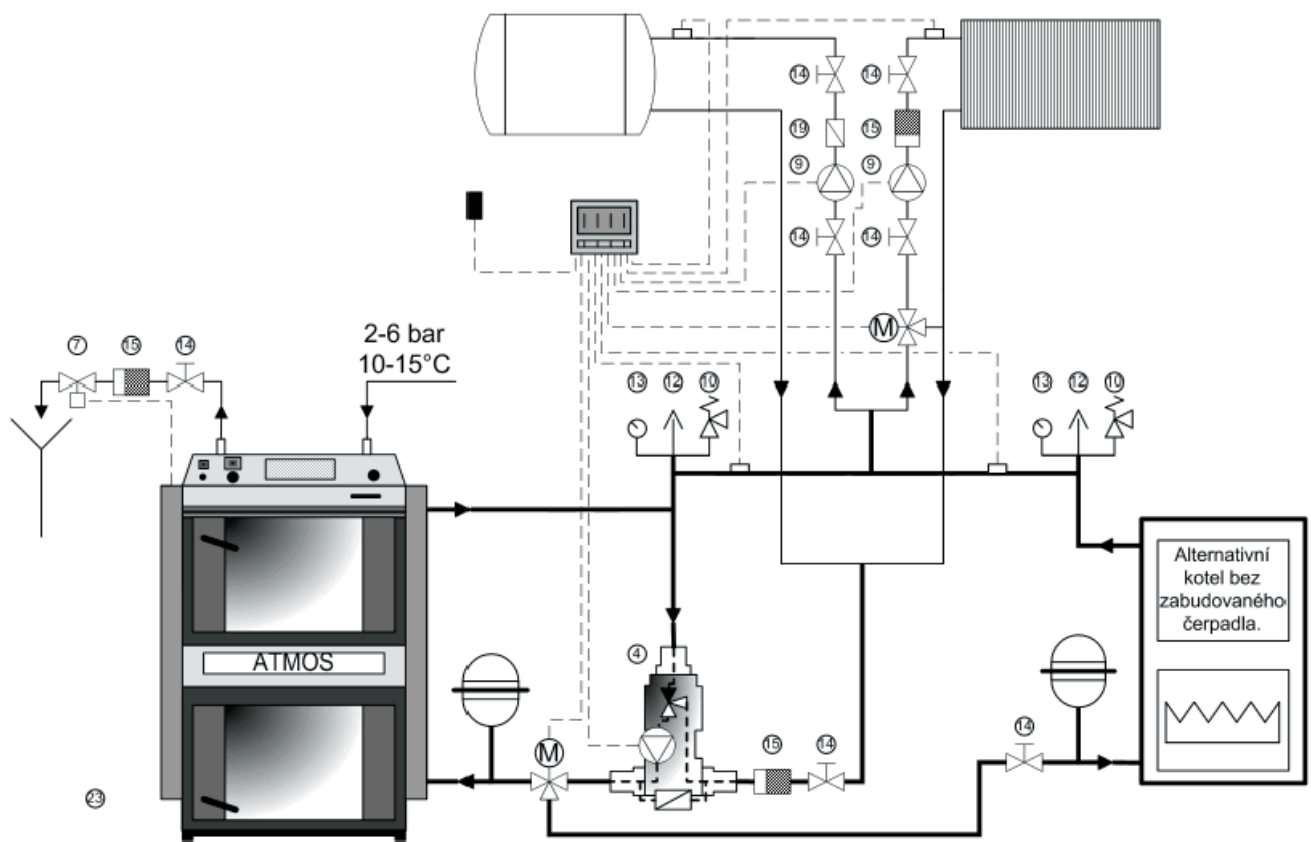

24. Подключение двух котлов с «Laddomat 21» для защиты обратного хода у обоих котлов, с одним контуром отопления, с обогревом TUV в комбинированном бойлере, закрытый расширительный бак - электронное регулирование системы отопления и автоматическое переключение работы котлов с помощью трехходового вентиля

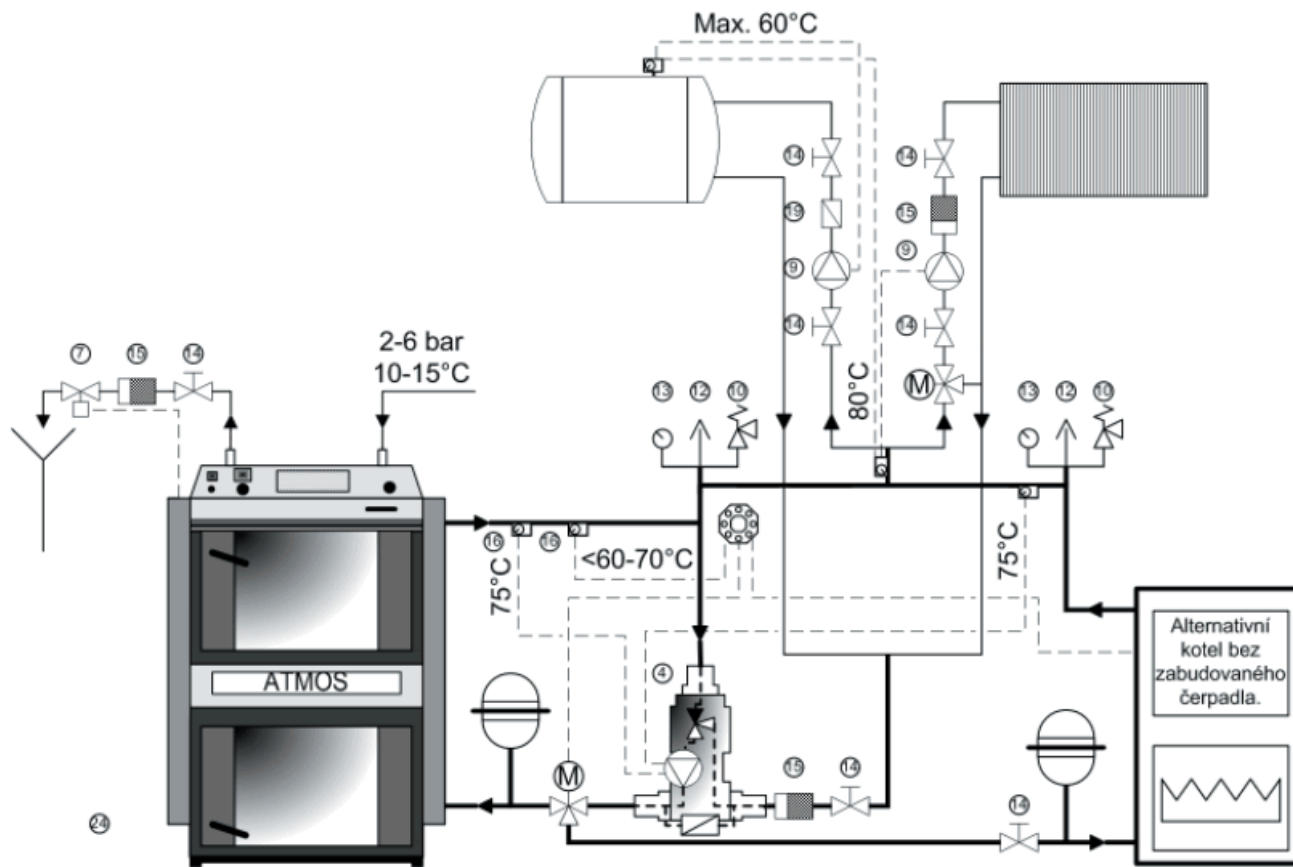

25. Подключение двух котлов с «Laddomat 21» для защиты обратного хода у обоих котлов, с одним контуром отопления, с обогревом TUV в комбинированном бойлере, закрытый расширительный бак - простое регулирование системы отопления и автоматическое переключение работы котлов с помощью трехходового вентиля

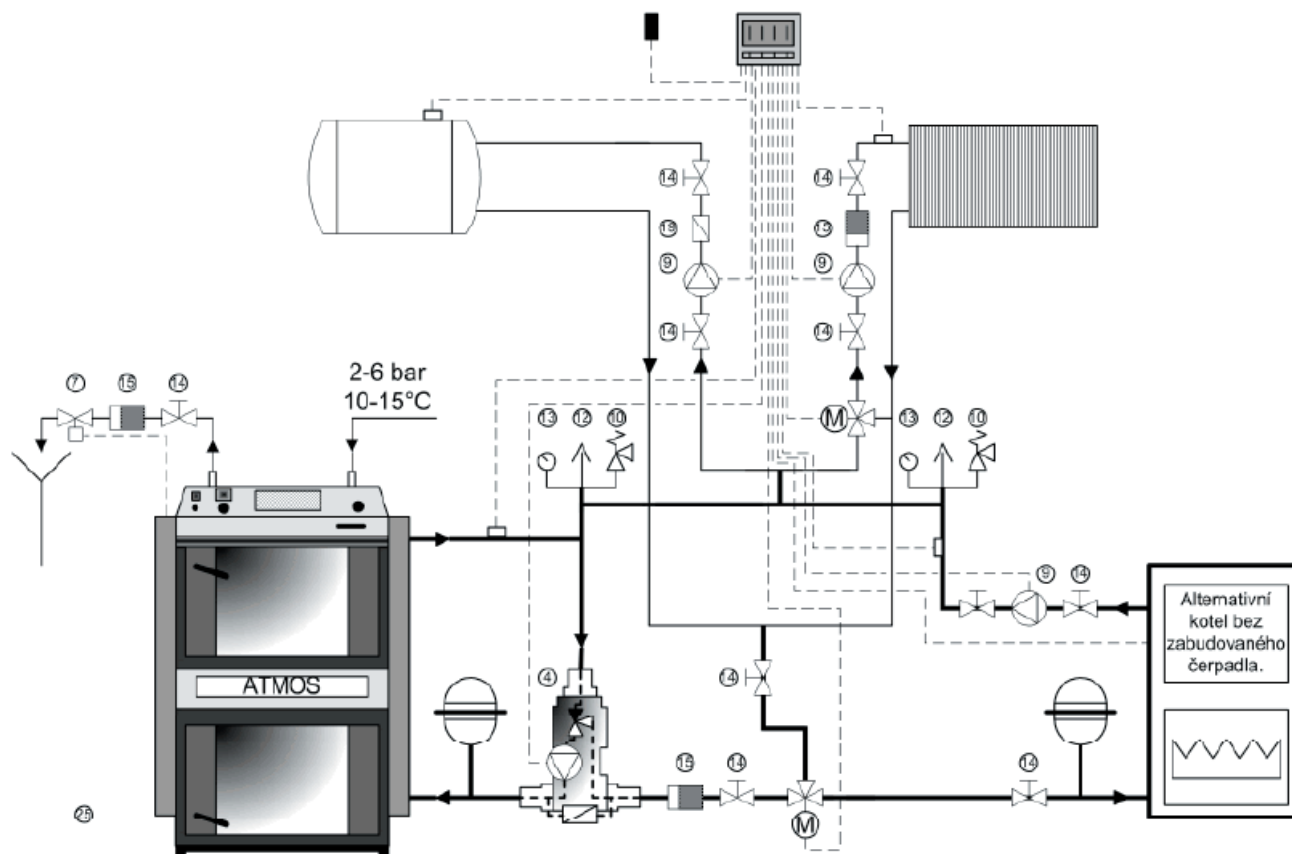

26. Подключение двух котлов, «Laddomat 21», с одним контуром отопления, с обогревом TUV в комбинированном бойлере, закрытый расширительный бак - электронное регулирование системы отопления и автоматическое переключение работы котлов с помощью трехходового вентиля

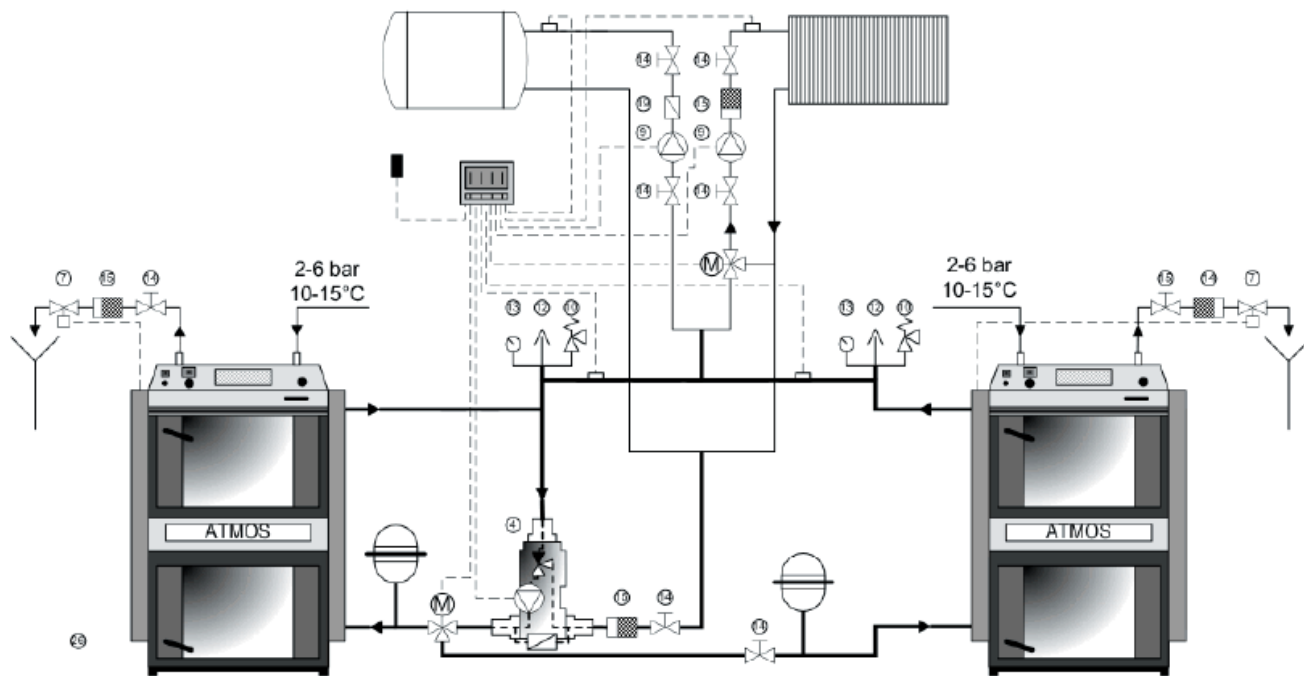

27. Подключение двух котлов с «Laddomat 21» для защиты обратного хода у обоих котлов, с одним контуром отопления, обогревом TUV в комбинированном бойлере, закрытый расширительный бак - электронное регулирование системы отопления и автоматическое переключение работы котлов с помощью трехходового вентиля

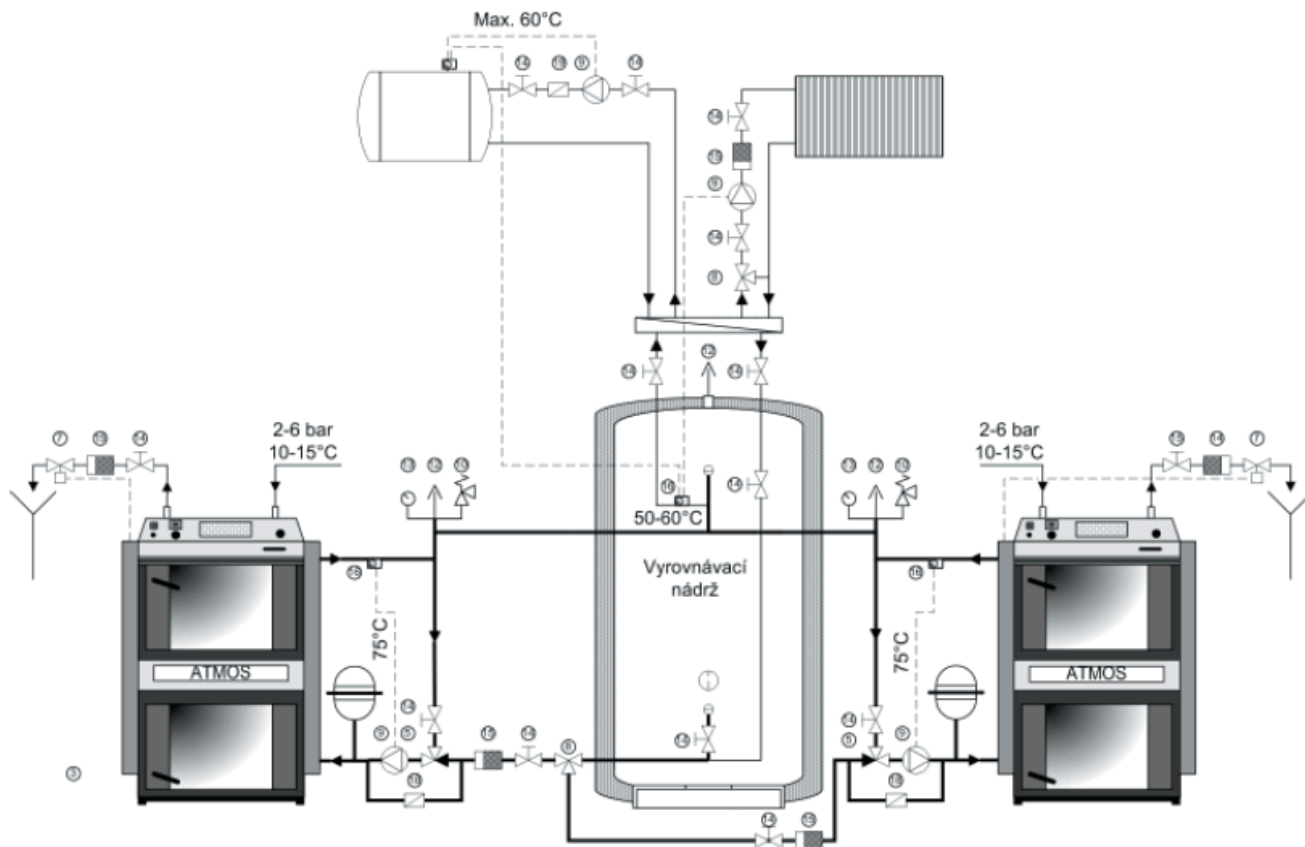

28. Подключение двух котлов для твердого топлива с терморегулирующим вентилем для защиты обратного хода, с одним контуром отопления, обогревом TUV в комбинированном бойлере, закрытый расширительный бак, компенсационный бак - простое регулирование системы отопления и ручное переключение работы котлов

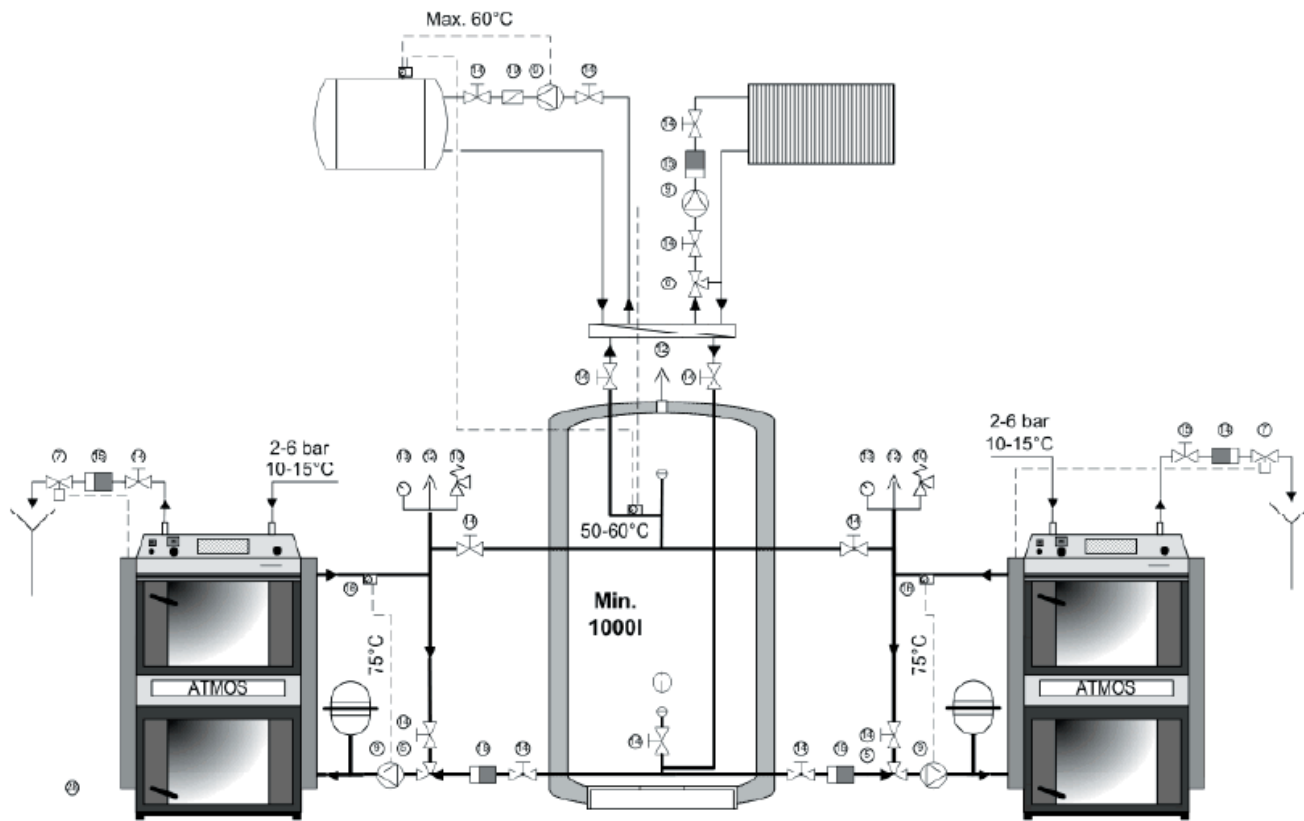

29. Подключение двух котлов с терморегулирующим вентилем для защиты обратного хода, с одним контуром отопления, обогревом TUV в комбинированном бойлере, закрытый расширительный бак, компенсационный бак 1000I - простое регулирование системы отопления, возможна работа обоих котлов одновременно

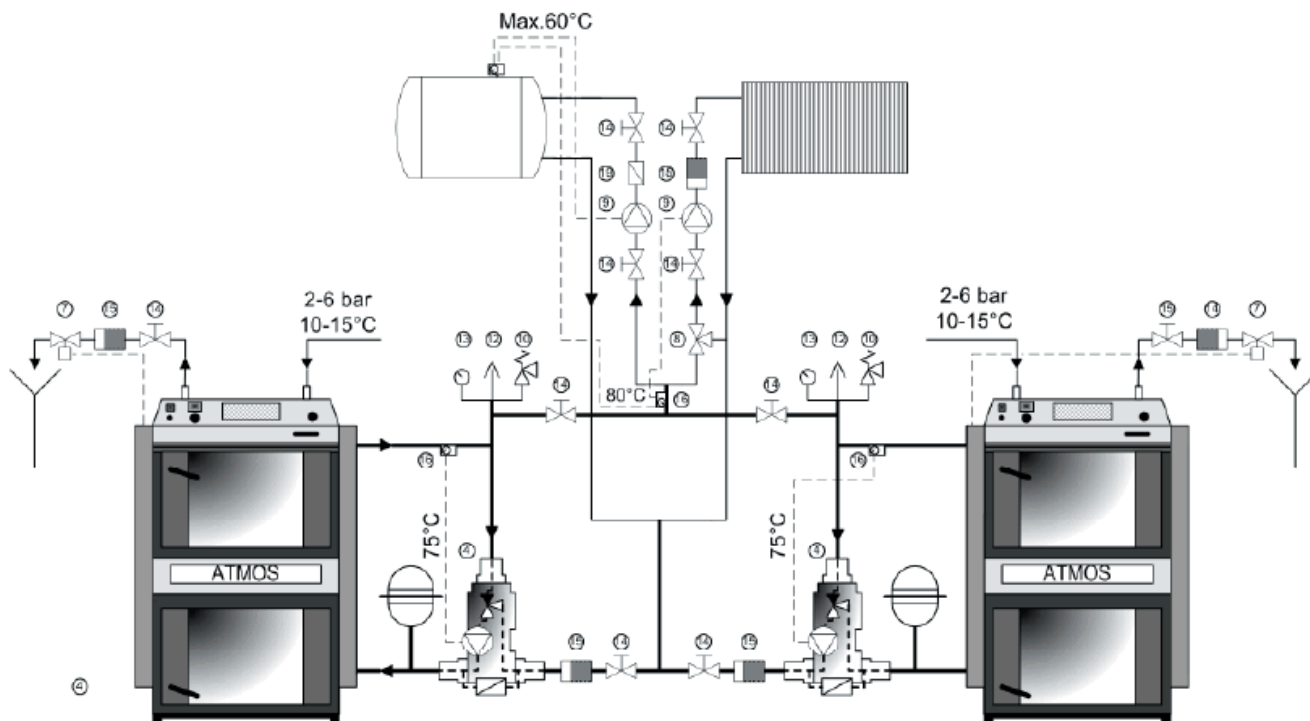

30. Подключение двух котлов с «Laddomat 21» для защиты обратного хода, с одним контуром отопления, обогревом TUV в комбинированном бойлере, закрытый расширительный бак - простое регулирование системы отопления

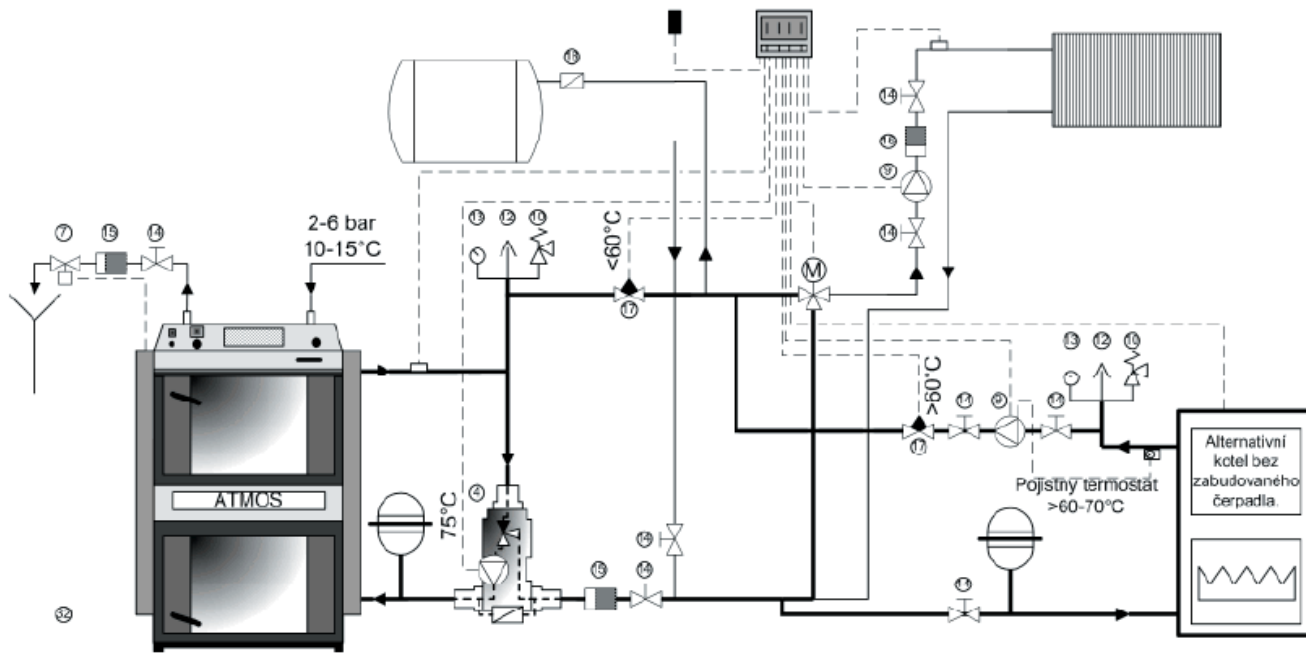

31. Подключение двух котлов, «Laddomat 21» для защиты обратного хода, с одним контуром отопления, обогревом TUV в комбинированном бойлере, закрытый расширительный бак - электронное регулирование системы отопления, автоматическое переключение работы котлов с помощью зональных вентиля

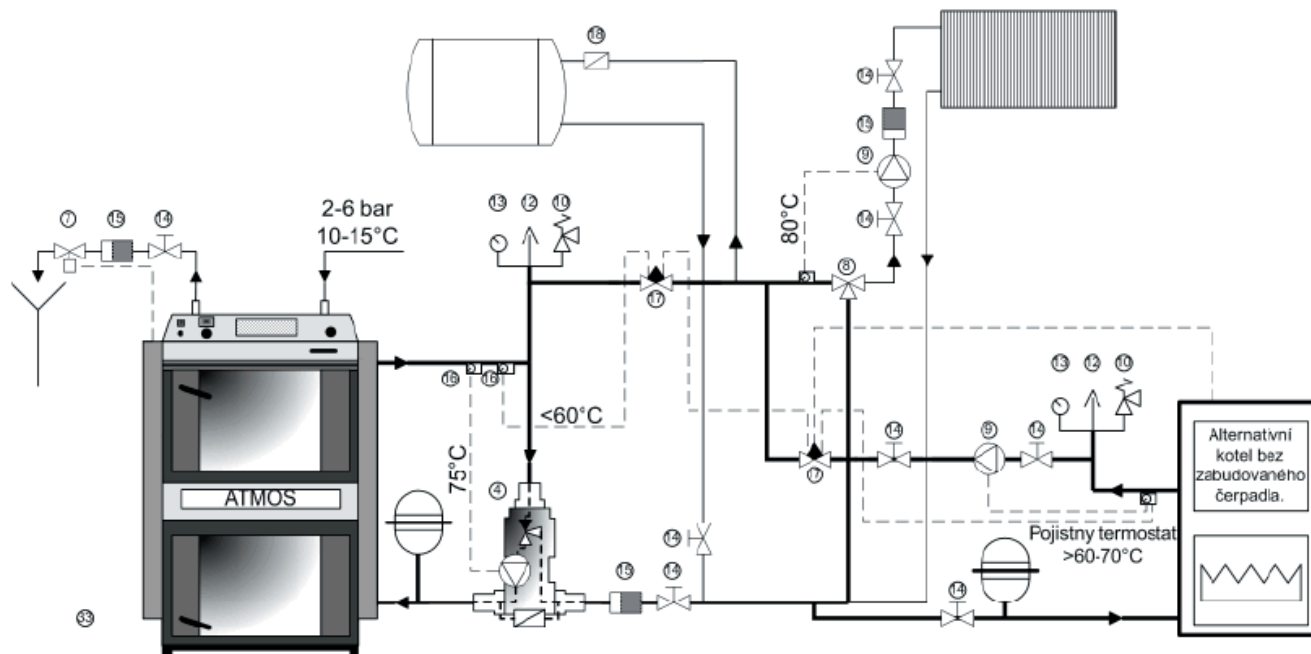

32. Подключение двух котлов, «Laddomat 21» для защиты обратного хода, с одним контуром отопления, обогревом TUV в комбинированном бойлере, закрытый расширительный бак - простое регулирование системы отопления, автоматическое переключение работы котлов с помощью зональных вентилей и термостатов

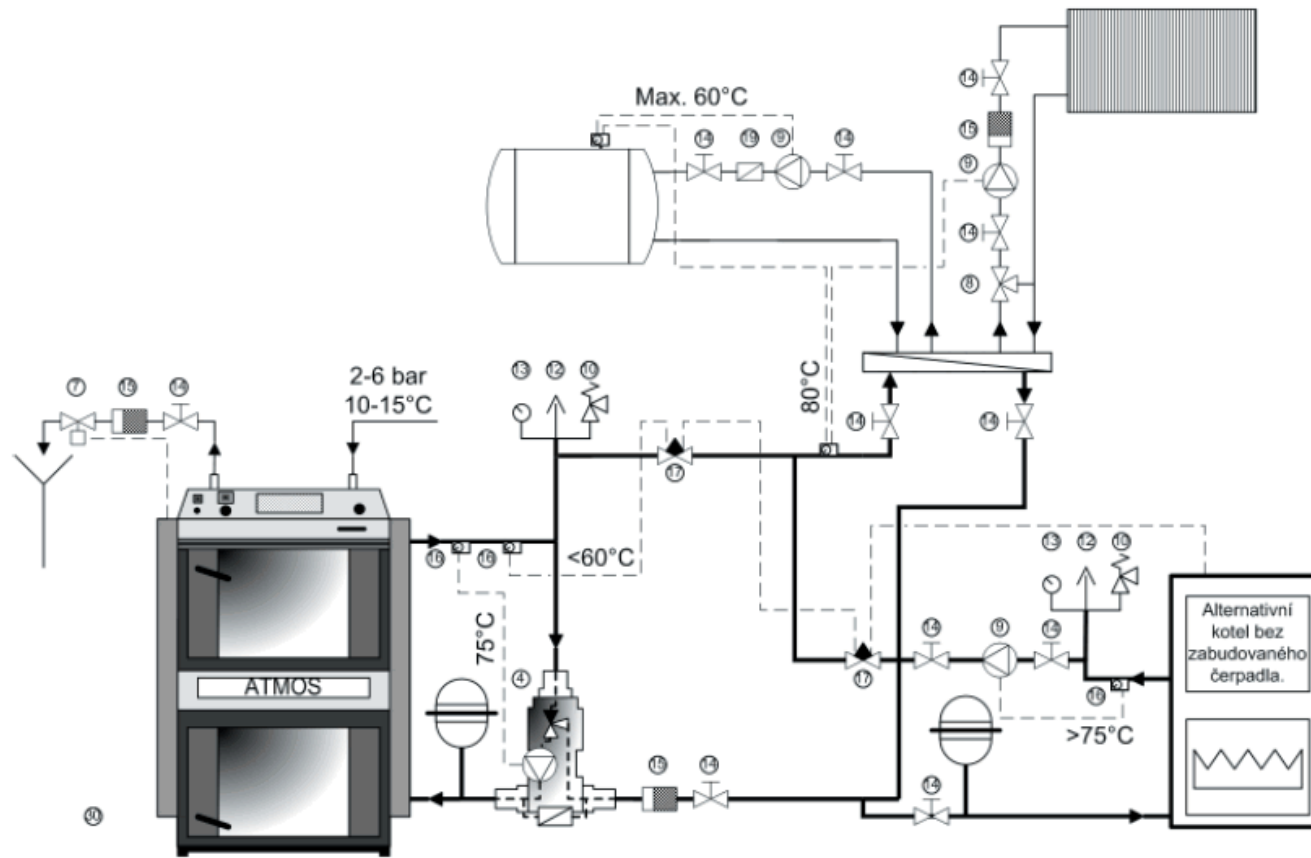

33. Подключение двух котлов, «Laddomat 21» для защиты обратного хода, одним контуром отопления, обогревом TUV в комбинированном бойлере, закрытый расширительный бак - простое регулирование системы отопления, автоматическое переключение работы котлов с помощью зональных вентилей и термостатов

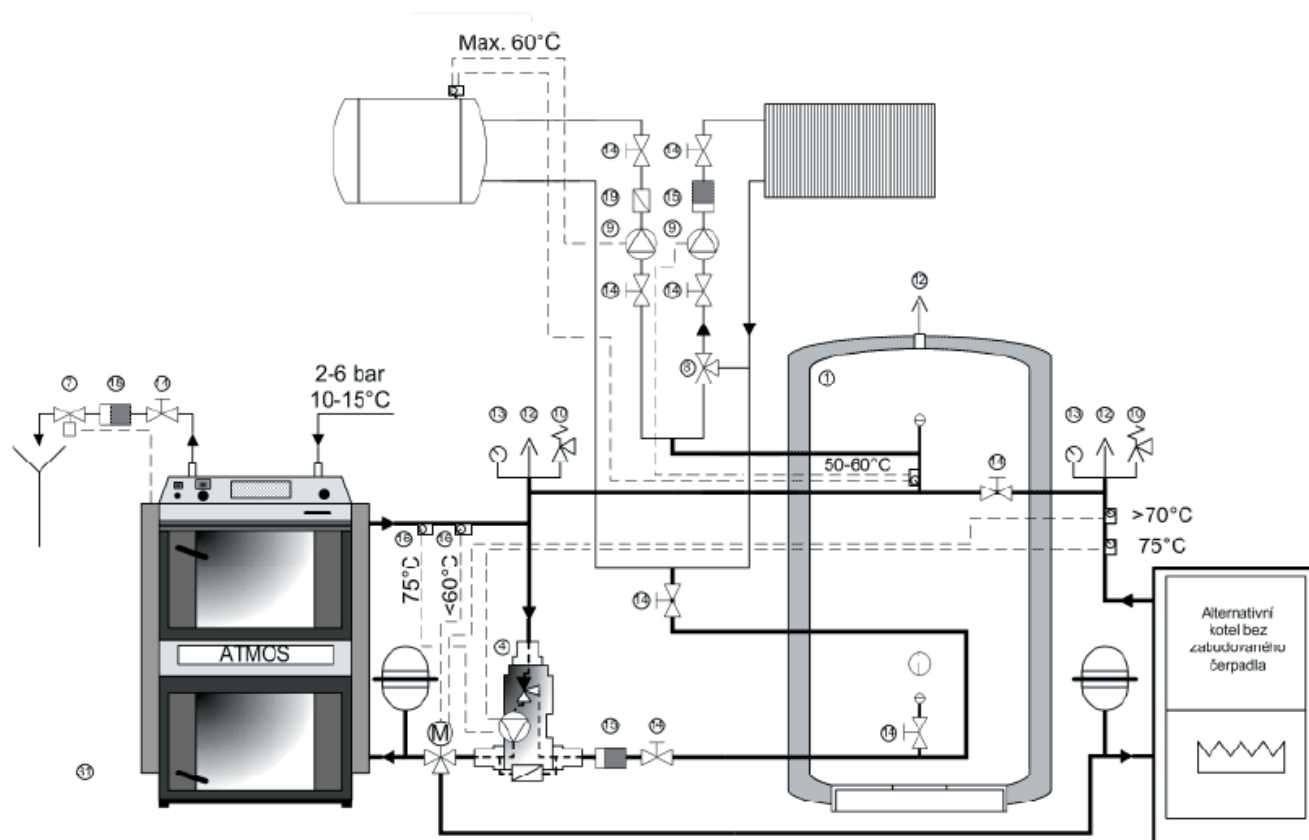

34. Подключение двух котлов с «Laddomat 21» для защиты обратного хода у обоих котлов, с компенсационным баком, одним контуром отопления, обогревом TUV в комбинированном бойлере, закрытый расширительный бак - простое регулирование системы отопления, автоматическое переключение работы котлов с помощью трехходового смесительного клапана

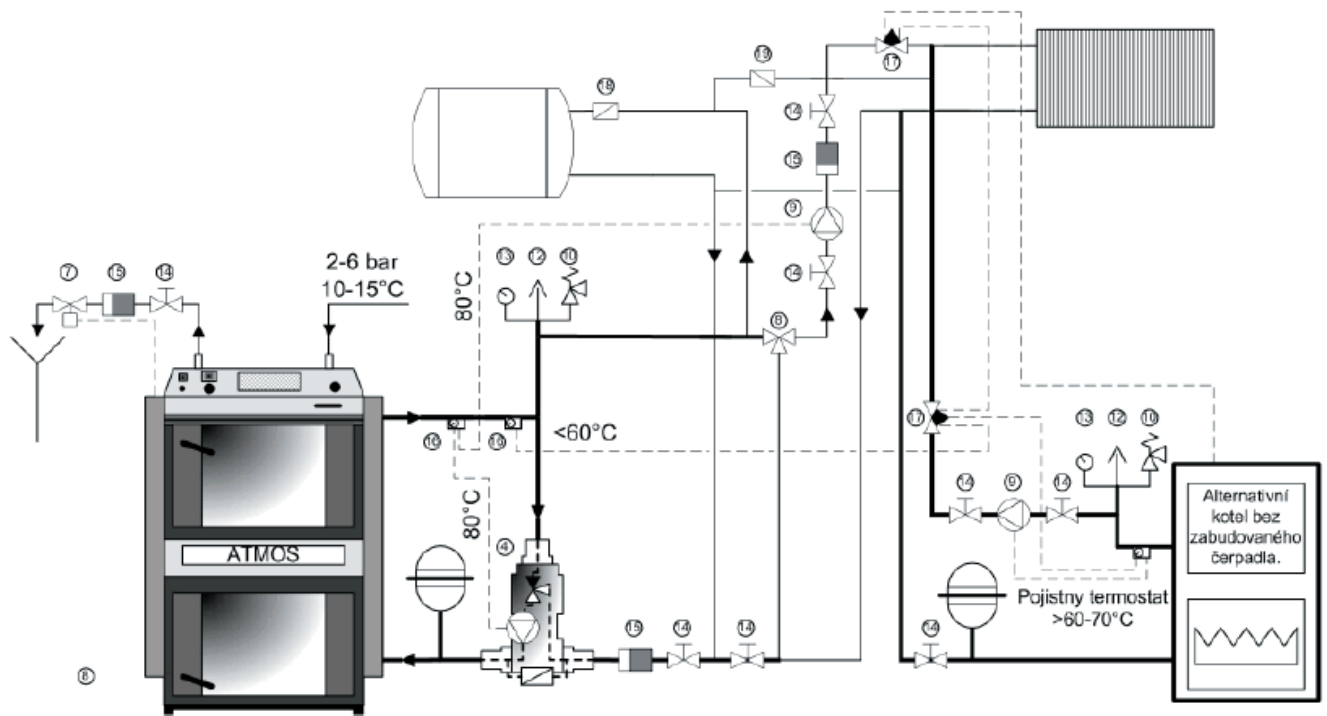

35. Подключение двух котлов, «Laddomat 21» для защиты обратного хода, с одним контуром отопления, с обогревом TUV в комбинированном бойлере, закрытый расширительный бак - простое регулирование системы отопления и автоматическое переключение работы котлов с помощью двух зональных вентилей

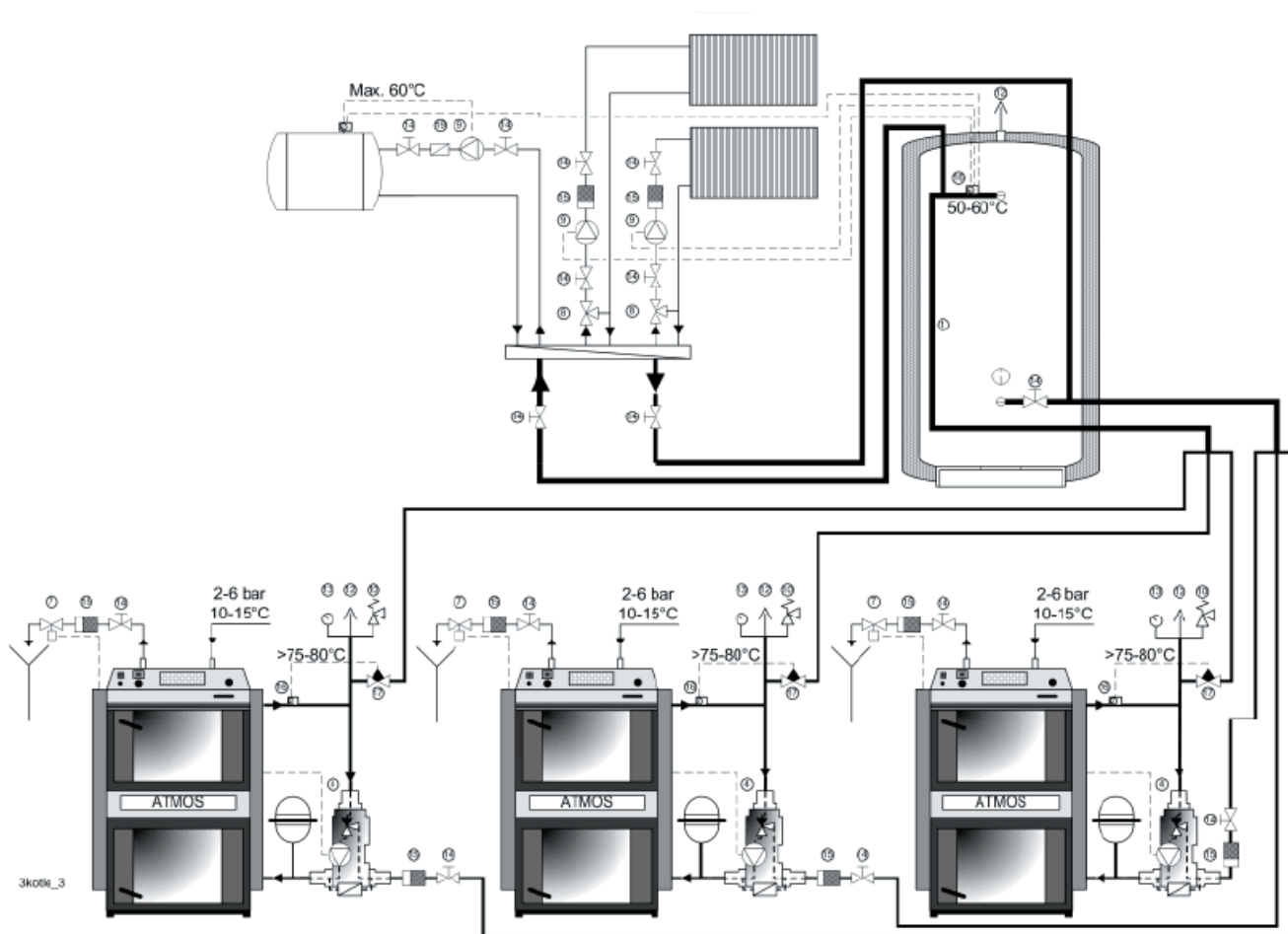

36. Подключение трех котлов с «Laddomat 21» для защиты обратного хода, с двумя контурами отопления, с обогревом TUV в комбинированном бойлере, закрытый расширительный бак, компенсационный бак - простое регулирование системы отопления, закрытие отдельных контуров котлов с помощью зональных вентиляей

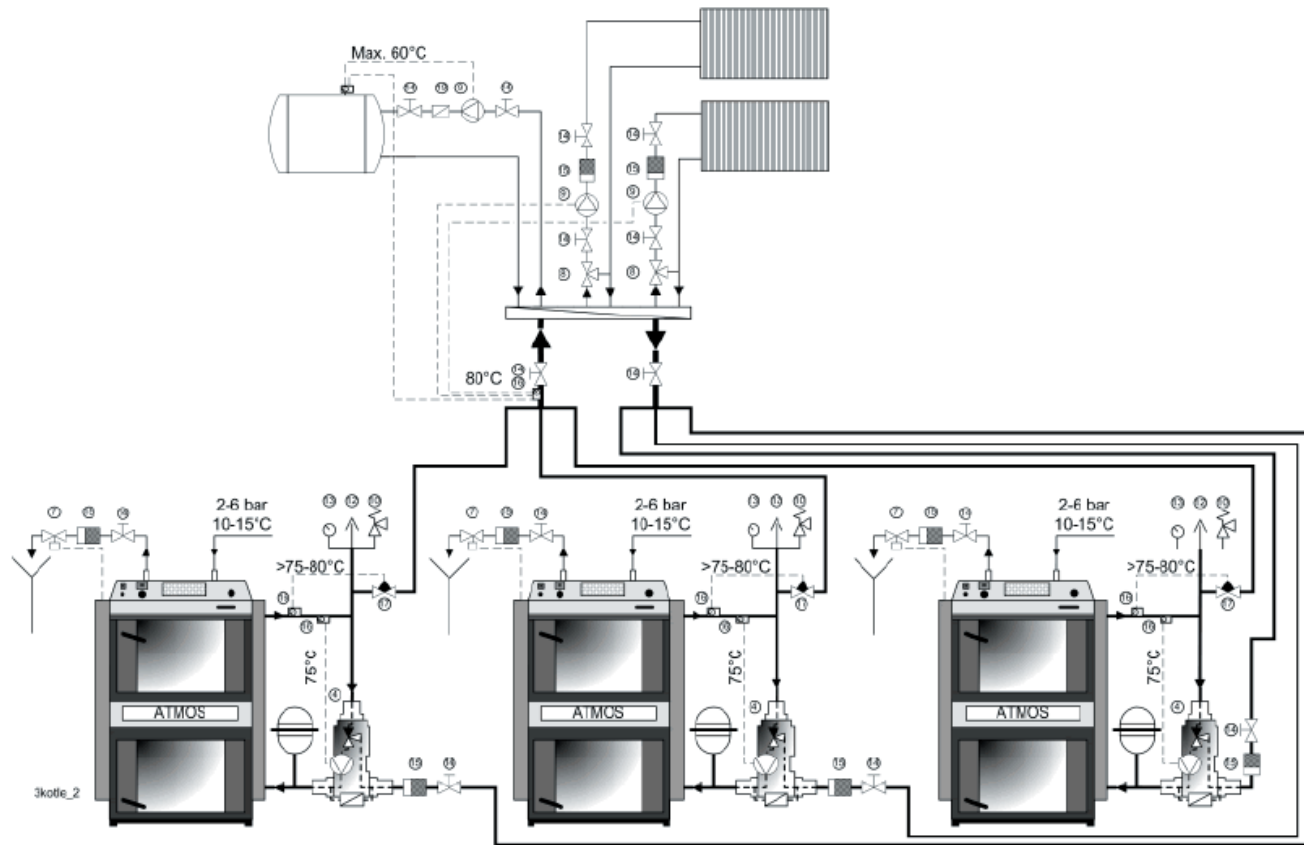

37. Подключение трех котлов с «Laddomat 21» для защиты обратного хода, с двумя контурами отопления, с обогревом TUV в комбинированном бойлере, закрытый расширительный бак - простое регулирование системы отопления, закрытие отдельных контуров котлов с помощью зональных вентилей

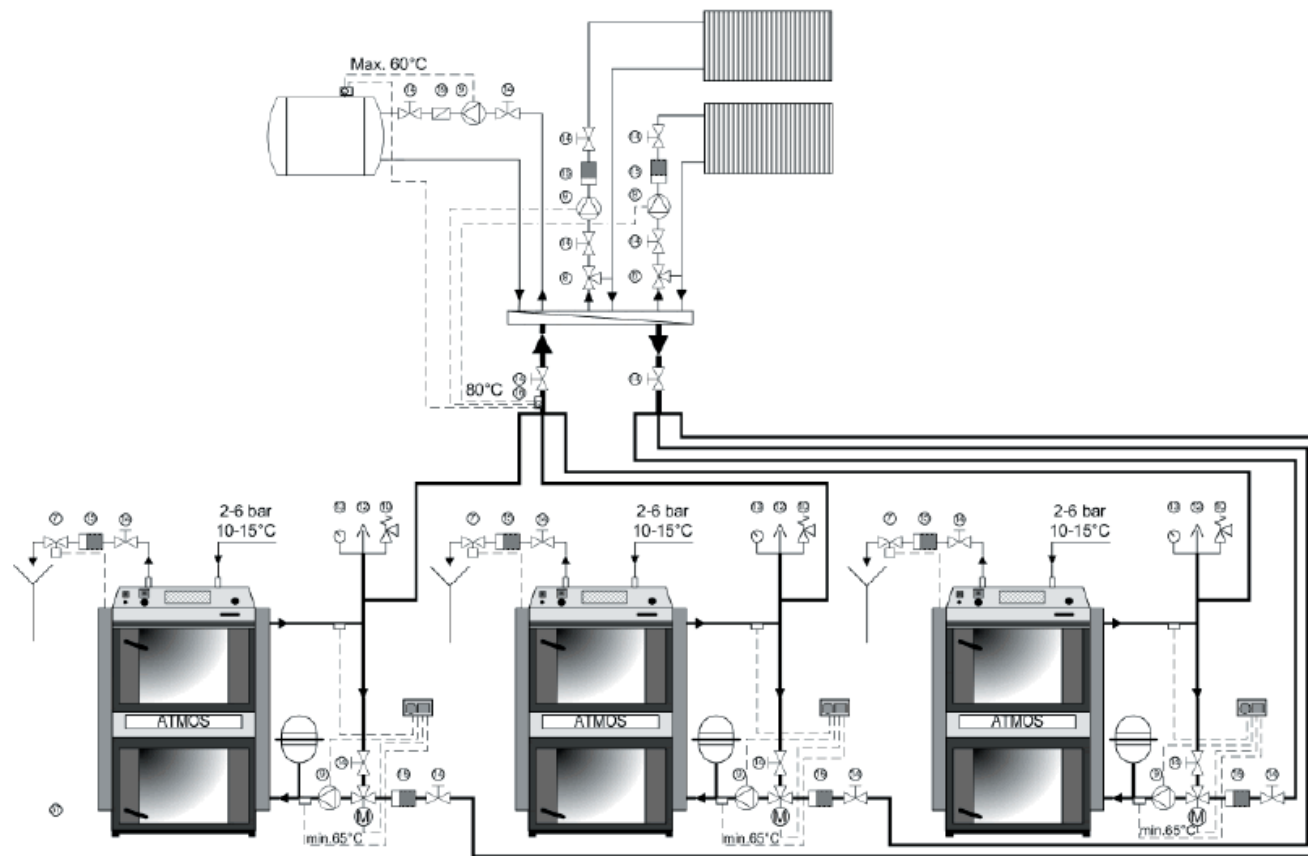

38. Подключение трех котлов с управляемым трехходовым вентилем для каждого котла с защитой обратного хода, с двумя контурами отопления, с обогревом TUV в комбинированном бойлере, закрытый расширительный бак - простое регулирование системы отопления

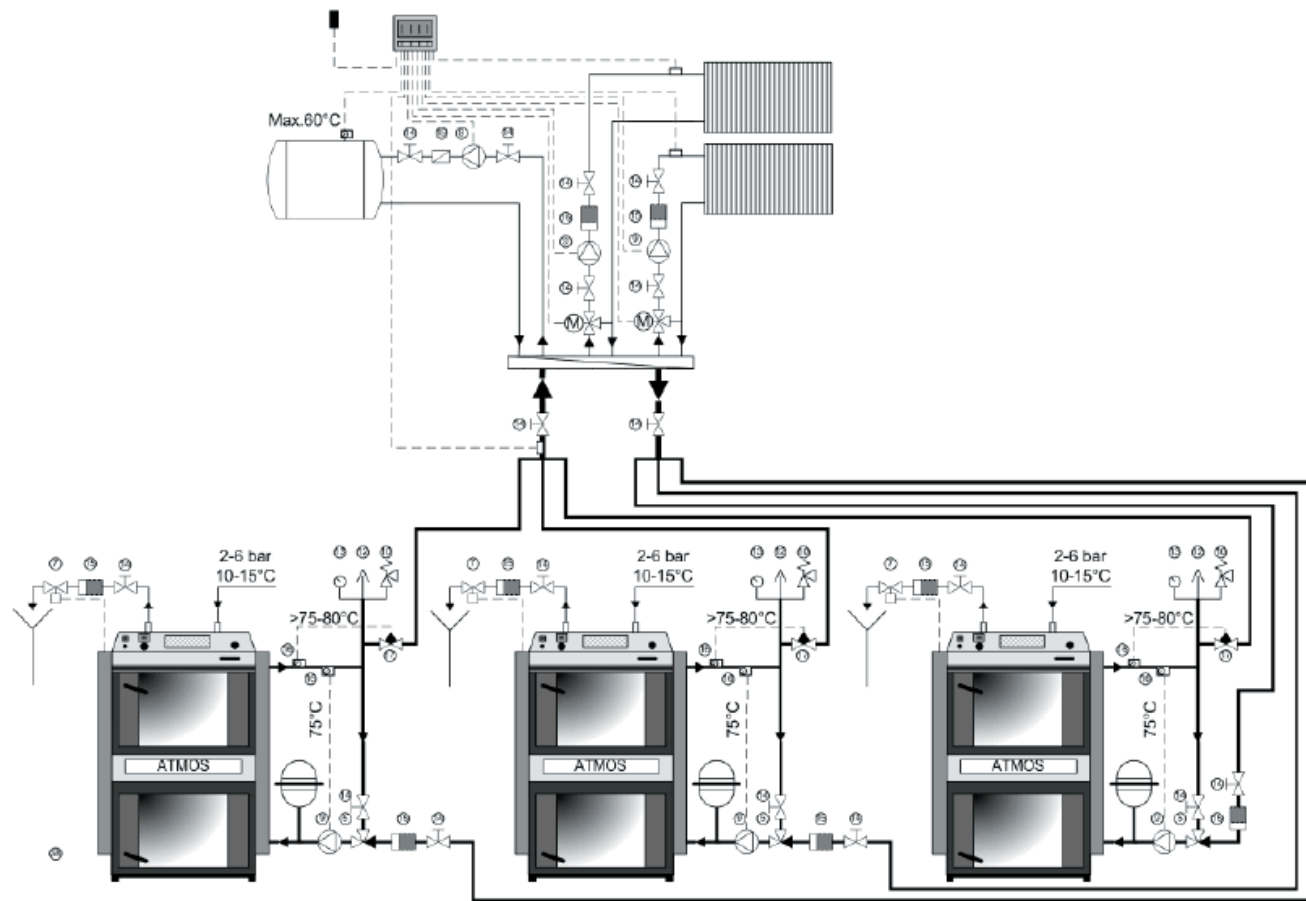

39. Подключение трех котлов с терморегулирующим вентилем для защиты обратного хода, с двумя контурами отопления, с обогревом TUV в комбинированном бойлере, закрытый расширительный бак - электронное регулирование системы отопления, закрытие отдельных контуров котлов с помощью зональных вентилей

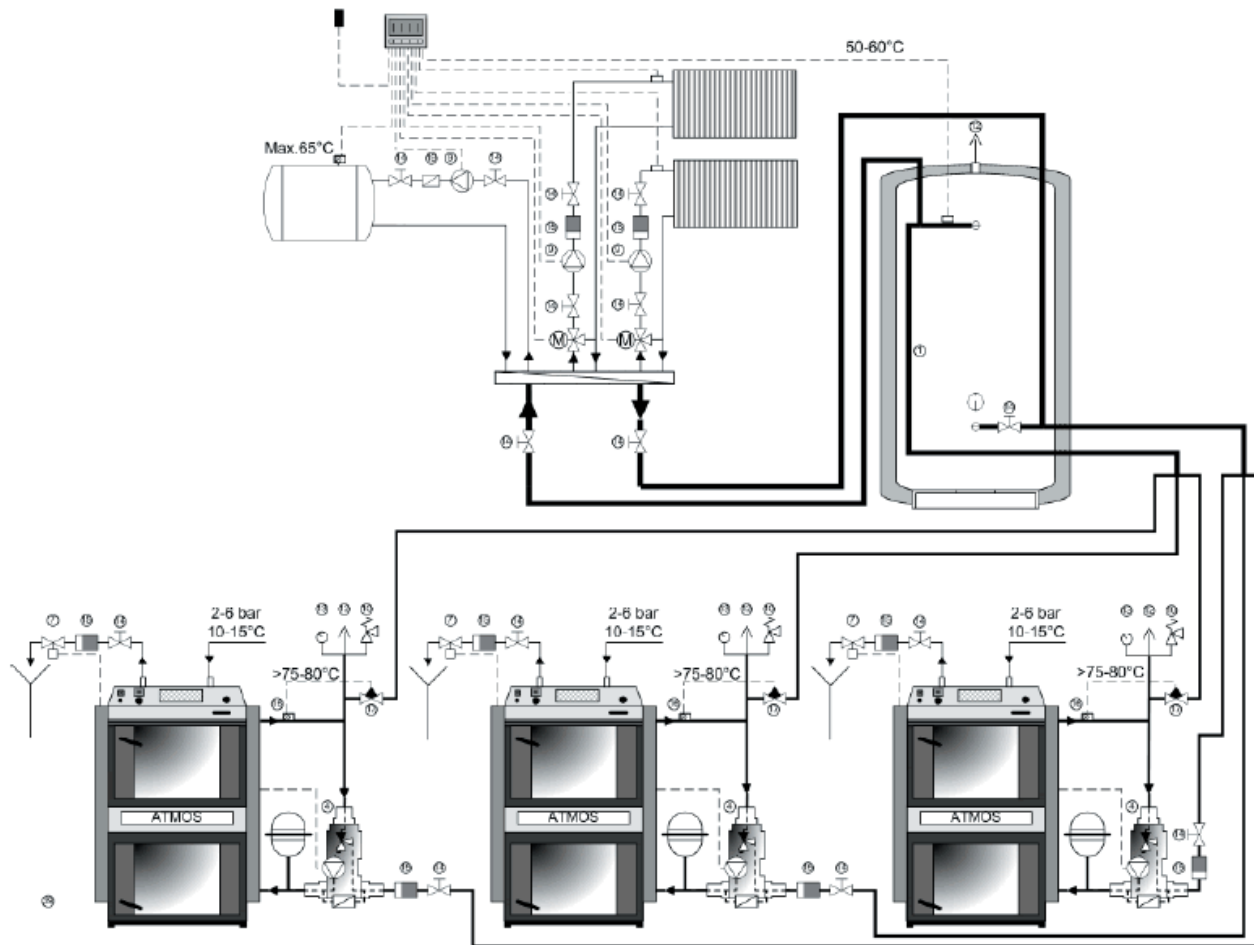

40. Подключение трех котлов с «Laddomat 21» для защиты обратного хода, с двумя контурами отопления, с обогревом TUV в комбинированном бойлере, закрытый расширительный бак, компенсационный бак - электронное регулирование системы отопления, закрытие отдельных контуров котлов с помощью зональных вентиля

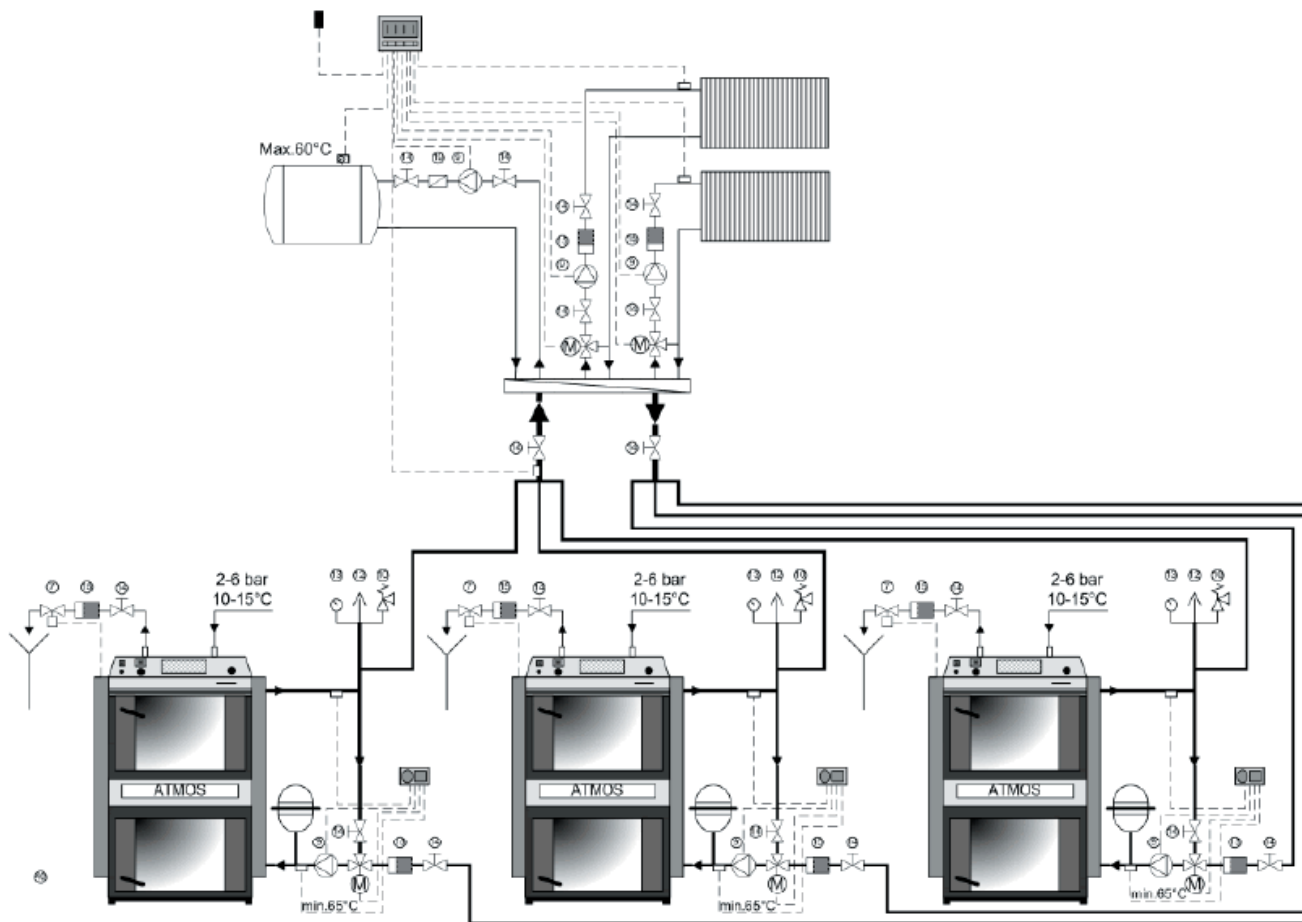

41. Подключение трех котлов с управляемым трехходовым вентилем для каждого котла с защитой обратного хода, двумя контурами отопления, с обогревом TUV в комбинированном бойлере, закрытый расширительный бак - электронное регулирование системы отопления

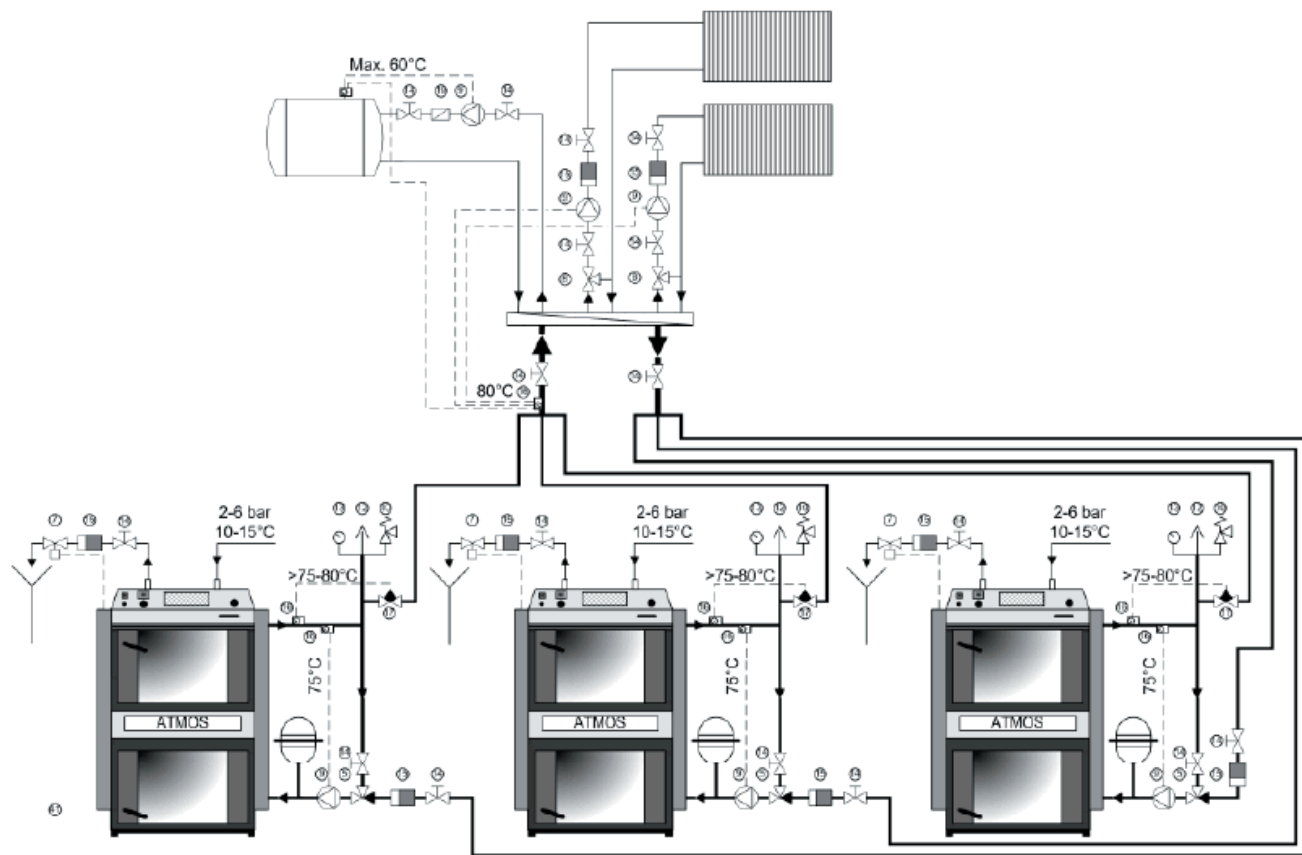

42. Подключение трех котлов с терморегулирующим вентилем для защиты обратного хода, двумя контурами отопления, с обогревом TUV в комбинированном бойлере, закрытый расширительный бак - простое регулирование системы отопления, закрытие отдельных контуров котлов с помощью зональных вентиляей